



Jugando con Fosforitos



Historia de los fosforos



Cajitas magicas



Palitos geometricos



Construyendo con palitos



El nim



Palitos montoneros



El nimbi



Sumando con palitos



Los palitos magicos



El palito loco

Freddy Canaviri P.





Juegos Matemáticos I



Juegos Matemáticos I

Este libro
pequeño en
tamaño, pero
grande en
diversión y
conocimiento
está dedicado
a mi familia,
Zenaida mi
esposa, Walter
Fabiola y
Carla mis hijos



Juegos Matemáticos I



INTRODUCCION

El presente trabajo es pequeño en tamaño, pero grande en conocimiento y diversión.

Este trabajo está dirigido especialmente a estudiantes y docentes del primer ciclo del nivel primario, pero los juegos con palitos de fósforo están creados para divertir a grandes y chicos.

El objetivo fundamental de este libro es destacar la parte del juego que se necesita para resolver cualquier acertijo, no es averiguar los conocimientos profundos que tiene en matemáticas.

Lo único que necesitan es estar de acuerdo a divertirse y aprender matemáticas jugando. Porque al resolver cada problema o jugar cada juego estamos creando habilidades de pensamiento lógico, estrategias para resolver problemas, razonamiento y sobre todo es divertirse.

El contenido de esta obra tiene desde la historia del fósforo, palitos geométricos, construcción con palitos, palitos mágicos, además de todo tipo de juegos con palitos como ser el nim, el nimbi, palitos montoneros, palito loco y muchos otros que están dirigidos a que te diviertas y aprendas.

Algo muy importante es que esta obra te brinda todas las soluciones de todos los problemas planteados en el libro, pero recomendamos que antes de recurrir a ella piense un poco y diviértase intentando resolver los problemas.

Y ahora a divertirse.

EL AUTOR



Juegos Matemáticos I

INDICE

	Pag.
Dedicatoria.....	
3	
Introducción.....	
5	
Índice.....	
7	
I. HISTORIA DE LOS FOSFOROS	
I. Historia de los fósforos.....	15
II. PALITOS GEOMETRICOS	
2.1. Con 12 fósforos	
.....	19
2.2. Con 8 fósforos	
.....	19
2.3. Masa palitos de fósforo	
.....	20
2.4. Cambiar la posición	
.....	20
2.5. 3 cuadrados iguales	
.....	21
2.6. Una hacha	
.....	21
2.7. La lámpara	
.....	12
2.8. Triángulos con fósforos	
.....	23
2.9. ¿Cuál es el mínimo?.....	23
2.10. El pez	
.....	24
2.11. Cuatro triángulos	
.....	24

2.12.	La guinda y la copa	16
2.13.	La copa y la aceituna	16
2.14.	El cerdito	17
2.15.	Un tercio de triángulo	17
2.16.	El templo griego	18
2.17.	Una flecha	18
2.18.	16 cuadrados	19
2.19.	Puro cuadrados	19
2.20.	Otros tres triángulos	19
2.21.	Tres fósforos	20
2.22.	Cuestión de cuadrados	20
2.23.	Una espiral	21
2.24.	La iglesia	21
III. ARITMETICA CON PALITOS		
3.1.	Agregue tres palitos	22
3.2.	Otra suma	23
3.3.	Sigamos quitando palitos	23
3.4.	Quitamos tres palitos	24



Juegos Matemáticos I

3.5.	Aumentando tres	25
3.6.	Ahora con cinco palitos	26
3.7.	Con seis es mas dificil	26
3.8.	Cuatro palitos	27
3.9.	Otra multi	28
3.10.	Cinco palitos	29
3.11.	División correcta	30
3.12.	Otra divi	31
3.13.	Quitar seis palitos	32
IV.	EL NIM	
4.1.	El nim	34
V.	EL NIMBI	
5.1.	El nimbi	36
VI.	DE ISQUIERDA A DERECHA	
6.1.	De izquierda a derecha	37
VII.	EN NUEVE CASILLAS	
7.1.	En nueve casillas	38
VIII.	LOS PALITOS MAGICOS	
8.1.	¿Cuántos fósforos quedan?	39
8.2.	Fósforos mágicos	39



Juegos Matemáticos I

8.3.	Palitos voladores	39
IX. PALITOS MONTONEROS		
9.1.	Palitos montoneros	41
X. CAJITAS MAGICAS		
10.1.	Cajitas mágicas	42
10.2.	Caja misteriosa	42
XI. CONSTRUYENDO CON PALITOS		
11.1.	Construyendo con palitos	43
11.2.	Siete mas siete	43
11.3.	Los seis cuadrados	43
11.4.	Los cuatro cuadrados	43
11.5.	Los tres cuadrados	44
11.6.	Con tres rayas	45
11.7.	¡Cuidado no te quemesi!	45
11.8.	Convertir tres en cuatro	45
11.9.	En cuatro piezas idénticas	45
11.10.	Diez palos de fósforo separados	46
11.11.	Ciento cuarenta	46
11.12.	Cuadrado achicado	46



Juegos Matemáticos I

11.13. Con 32 palitos	47
.....	
XII. JUEGO CON PALITOS	
12.1. Juego con palitos	48
.....	
XIII. EL PALITO LOCO	
13.1. El palito loco	50
.....	

SEGUNDA PARTE

¡SOLUCIÓN A LOS PROBLEMAS!

II. PALITOS GEOMETRICOS	
2.1. Con 12 fósforos	56
.....	
2.2. Con 8 fósforos	57
.....	
2.3. Mas palitos de fósforo	59
.....	
2.4. Cambiar la posición	59
.....	
2.5. 3 cuadrados iguales	60
.....	
2.6. Una hacha	60
.....	
2.7. La lámpara	61
.....	
2.8. Triángulos con fósforos	62
.....	
2.9. ¿Cuál es el mínimo?.....	63
2.10. El pez	64
.....	
2.11. Cuatro triángulos	65
.....	
2.12. La guinda y la copa	66
.....	



Juegos Matemáticos I

2.13.	La copa y la aceituna	67
2.14.	El cerdito	68
2.15.	Un tercio de triángulo	68
2.16.	El templo griego	70
2.17.	Una flecha	70
2.18.	16 cuadrados	72
2.19.	Puro cuadrados	73
2.20.	Otros tres triángulos	74
2.21.	Tres fósforos	75
2.22.	Triángulos con fósforos	75
2.23.	Cuestión de cuadrados	75
2.24.	Una espiral	77
2.25.	La iglesia	78
III.	ARITMETICA CON PALITOS	
3.1.	Agregue tres palitos.....	79
3.2.	Otra suma	80
3.3.	Sigamos quitando palitos.....	81
3.4.	Quitemos tres palitos.....	83



Juegos Matemáticos I

3.5.	Aumentando tres	85
3.6.	Ahora con cinco palitos	86
3.7.	Con seis es más difícil	87
3.8.	Cuatro palitos	88
3.9.	Otra multi	89
3.10.	Cinco palitos	91
3.11.	División correcta	93
3.12.	Otra divi	95
3.13.	Quitar seis palitos	96
VIII.	LOS PALITOS MAGICOS	
8.1.	¿Cuántos fósforos quedan?	98
XI.	CONSTRUYENDO CON PALITOS	
11.1.	Construyendo con palitos	99
11.2.	Siete mas siete	99
11.3.	Los seis cuadrados	100
11.4.	Los cuatro cuadrados	100
11.5.	Los tres cuadrados	100
11.6.	Con tres rayas	100
11.7.	¡Cuidado no te quemesi	101



Juegos Matemáticos I

11.8.	Convertir tres en cuatro102
11.9.	En cuatro piezas idénticas103
11.10.	Diez palos de fósforo separados104
11.11.	Ciento cuarenta104
11.12.	Cuadrado achicado105
11.13.	Con 32 palitos106



Juegos Matemáticos I

I. HISTORIA DE LOS FÓSFOROS

En cierta ocasión los alumnos de la Universidad de Princeton EE.UU. preguntaron al famoso científico Albert Einstein, sobre que invento moderno consideraba importante. El autor de la teoría de la relatividad respondió sin vacilar “los fósforos”. Veremos que tenía

mucha razón.

Cuando el hombre descubrió el fuego rápidamente se dio cuenta que podía emplearlo para cocinar, para combatir el frío y para iluminar las cavernas donde vivía.

Fue un paso importante hacia la

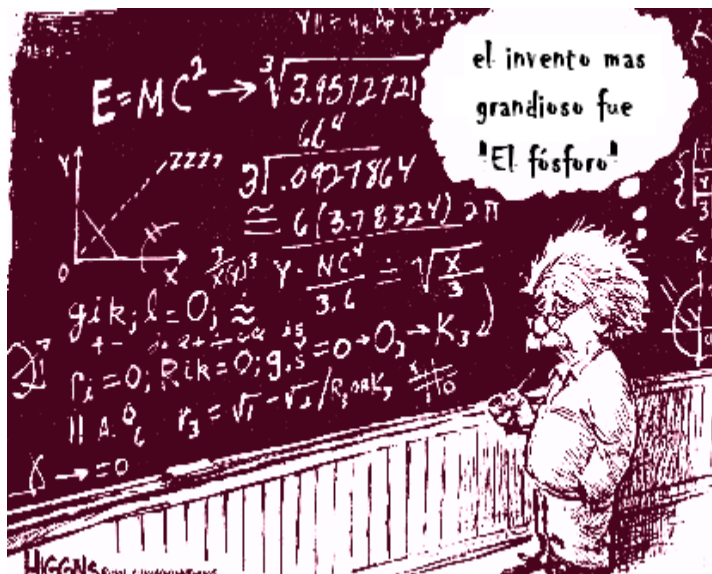

civilización.

Al principio aprendió a producir fuego golpeando dos trozos de piedra (pedernal) o frotando pedazos de madera seca. Estos métodos muy primitivos todavía son utilizados en regiones alejadas de la civilización, en Australia y las tribus del desierto de Kalahari en Sudáfrica.

Como el fuego se apaga rápidamente si no hay material combustible, los antiguos griegos y romanos conservan el fuego instalado braseros públicos en diversos sitios de la ciudad donde todos podían encender sus antorchas o braseros para llevar fuego a sus hogares.

Lo engorroso era mantener el fuego encendido el fuego sagrado del día y de la noche para lo cual era precisó una vigilancia constante. Su cuidado quedo a cargo de los sacerdotes y sacerdotisas. Cuando el

Juegos Matemáticos I

fuego se apagaba era presagio de grandes calamidades, entonces los encargados de su cuidado eran condenados a muerte.

Fue en la edad media cuando apareció un eslabón un pedazo de hierro que se friccionaba contra un pedernal para hacer saltar chispas a un material seco como la yesca y con el soplo ardía en llamas.

Este procedimiento fue el único usado en los países cultos durante siete siglos por lo menos, hasta que en 1669, un alquimista de Hamburgo llamado Brand, descubrió un cuerpo simple extraído de la orina, que inflamaba a la acción del aire y al que dio el nombre de “fósforo”, que significa “portador de luz”. Un siglo mas tarde en 1769, el químico Scheele extrajo fósforos de los huesos y otras sustancias orgánicas.

Tardo un tiempo en saberse como utilizar el fósforo para usos industriales y domésticos

En 1808 se usaban unas cajuelas impregnadas en un extremo con azufre, azúcar, clorato de potasio que para inflamarlas había que sumergirlas en un pomito de vidrio que contenía acido sulfúrico, lo cual resultaba complicado y peligroso.

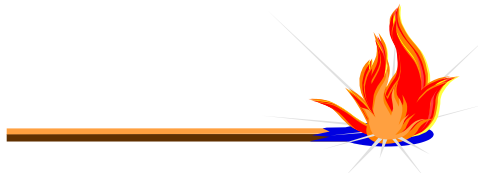

En 1816 el químico Derosne fue el primero que dicen que preparo fósforos mixtos que se encendían por fricción directa. En 1822 aparecieron unos tubitos de cristal llamados “prometeos”, llenos de acido sulfúrico con una mezcla inflamable preparada con azufre y alumbre. Al romper el tubo por la mitad se producía una llama instantánea, mas tampoco era de uso practico.

Por fin allá en 1830 se invento las cerillas o los palitos de fosfóricos semejantes a los que hoy usamos.

El invento se atribuye al alemán Roener, otros dicen que fue el Húngaro Jonas Ironyi. De este ultimo dicen que cuando fue alumno de la escuela politécnica de Viena, observo que frotando un compuesto de peroxido de plomo y azufre se producía una reacción de calor, entonces descubrió que añadiendo a este mixto una mínima de fósforo se producía una llama.



Juegos Matemáticos I

Para realizar su invento se encerró en su casa sin salir en muchos días y al fin apareció ante sus amigos con muestras de fósforo que había inventado, el cual con un leve froté en la pared encendía.

Los alemanes sostienen que el verdadero inventor del fósforo fue Federico Kammerer, en 1832. estos fósforos tenían una cabeza de fósforo blanco (de donde les viene el nombre), clorato de potasio y goma. Se encendían al hacer pasar la cerilla entre dos papeles de lija. El paso final fue el de sustituir el antimonio por fósforo, naciendo así los congreves.

Finalmente los fósforos de seguridad fabricados a base de fósforo amorfo, aparecieron en Suecia en 1852.



Juegos Matemáticos I

II. PALITOS GEOMETRICOS

En esta sección presentaremos una serie de acertijos y problemas de construcción con palitos de fósforo, los cuales pretenden ser entretenidos y divertidos.

El objetivo principal es despertar la capacidad de aplicar el razonamiento, estrategias y formas de resolver cada uno de los problemas y acertijos que aquí se presentan.

2.1. CON 12 FÓSFOROS

Con doce fósforos puede construirse la figura de una cruz (véase la figura), cuya área equivalga a la suma de las superficies de cinco cuadrados hechos también de fósforos.

Cambie usted la disposición de las fósforos de tal modo que el contorno de la figura obtenida abarque sólo una superficie equivalente a cuatro de esos cuadrados.

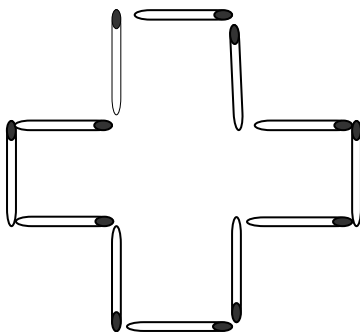

Para resolver este problema no deben utilizarse instrumentos de medición de ninguna clase.

2.2. CON 8 FÓSFOROS

Con ocho fósforos pueden construirse numerosas figuras de contorno cerrado. Algunas pueden verse en la figura; su superficie es, naturalmente, distinta.

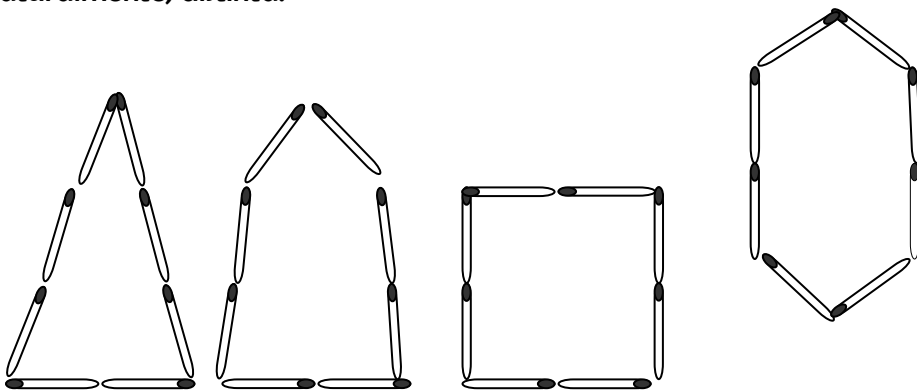

Se plantea cómo construir con 8 fósforos la figura de superficie máxima.

2.3. MAS PALITOS DE FOSFORO

Hemos construido una casa utilizando palitos de fósforo. Cambiar en ella la posición de dos palitos de fósforo de tal forma que la casa aparezca del otro costado.

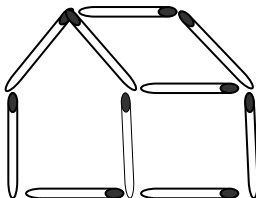

2.4. CAMBIAR LA POSICION

Debemos cambiar la posición de dos fósforos con el fin de obtener 5 cuadrados iguales

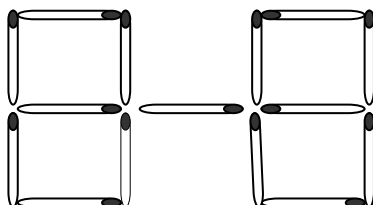

2.5. 3 CUADRADOS IGUALES

Quitar 3 fósforos de tal forma que resulten 3 cuadrados iguales

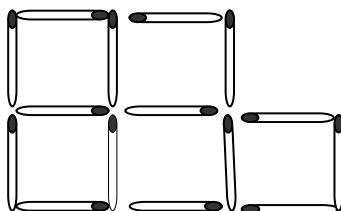

2.6. UNA HACHA

Cambiando la posición de 4 fósforos transformar una hacha en 3 triángulos iguales.

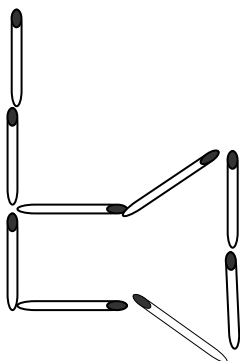

2.7. LA LAMPARA

En una lámpara compuesta por 12 fósforos cambiar la posición de 3 fósforos de tal modo que resulten 5 triángulos iguales.

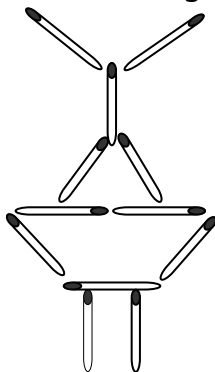

2.8. TRIANGULOS CON FOSFOROS

Tres fósforos forman un triángulo con tres lados iguales es decir un triángulo equilátero. Emplea 12 fósforos para construir 6 triángulos equiláteros todos del mismo tamaño, una vez hecho esto cambia de lugar cuatro de los fósforos para formar tres triángulos equiláteros de distinto tamaño.

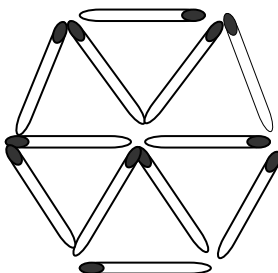

2.9. ¿CUAL ES EL MINIMO?

¿Cuál es el número mínimo de Fósforos que se han de quitar para que en el dibujo queden 4 triángulos equiláteros exactamente iguales a los 8 que hay? (no puede quedar ninguna cerilla suelta)

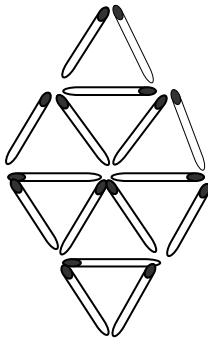

2.10. EL PEZ

¿Cuál es el número mínimo de Fósforos que hay que mover para conseguir que el pez nade en sentido contrario?

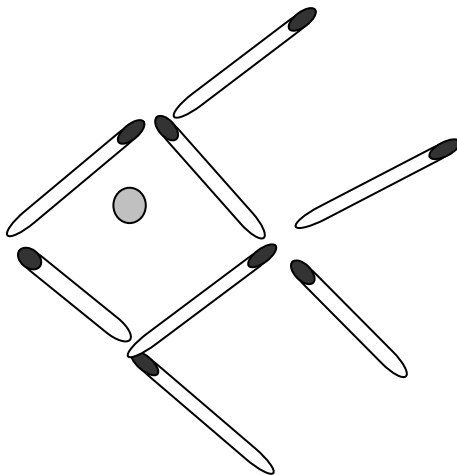



Juegos Matemáticos I

2.11. Cuatro Triángulos

Los "cuatro triángulos equiláteros" es otro de los grandes clásicos con Fósforos. Su realización tiene mucho mérito, por cuanto sólo podrá resolverse aguzando el ingenio. Su planteamiento es el siguiente: moviendo sólo tres Fósforos hay que formar cuatro triángulos equiláteros.

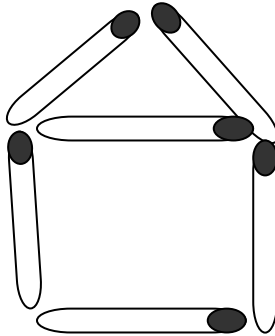

2.12. LA GUINDA Y LA COPA

Moviendo solo 2 palillos, y sin mover la guinda tienes que conseguir sacar la guinda de la copa:

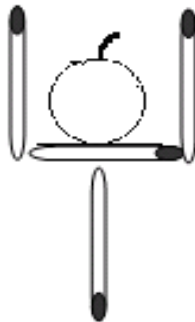



Juegos Matemáticos I

2.13. LA COPA Y LA ACEITUNA

¿Cuál es el número mínimo de fósforos que hay que mover para que la aceituna quede fuera de la copa de martini sin mover la aceituna?

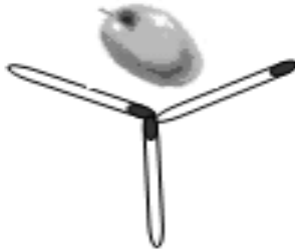

2.14. EL CERDITO

¿Cuál es el número mínimo de fósforos que hay que mover para que el cerdito quede mirando hacia el lado contrario (hacia la derecha)?

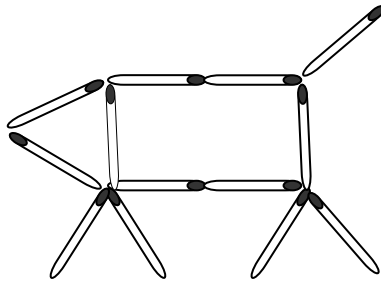

2.15. UN TERCIO DEL TRIANGULO

Se colocan 12 palitos de fósforo formando un triángulo de 3,4y 5 (o $3+4+5=12$). Quienes conozcan el teorema de Pitágoras sabrán que un triángulo de este tipo será forzosamente recto.

Los constructores de las pirámides egipcias utilizaban cuerdas con nudos en los puntos 3,4,5. les llamaban tensores de cuerda; el área de dicho triángulo es igual a $(3 \cdot 4)/2$.

El problema consiste en lo siguiente utilizando los doce palitos de fósforo demostrar un tercio de $6=2$

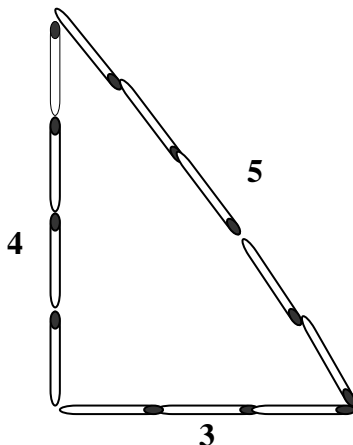

2.16. EL TEMPLO GRIEGO

El templo griego que te presentamos esta construido con once fósforos de tal manera que obtengas once cuadrados, o intenta formar cinco cuadrados, cambiando de sitio cuatro fósforos.

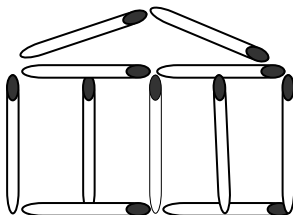



2.17. UNA FLECHA

La flecha a sido construida con 16 fósforos ¿Podrás hacer lo siguiente?

🍏 Mueve diez fósforos de la flecha de manera que formes 8 triángulos iguales.

🍏 Mueve siete fósforos de manera que se formen 5 figuras iguales de 4 lados.

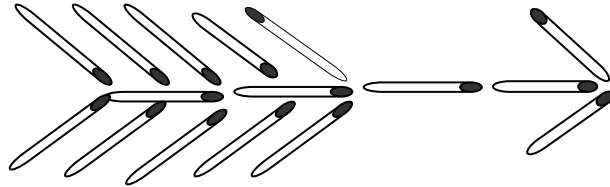

2.18. 16 CUADRADOS

Tenemos 16 cuadrados de un fósforo de lado.¿Pero cuantos cuadrados hay en total?. Retira nueve fósforos y has desaparecer un cuadrado cualquiera del tamaño que sea.

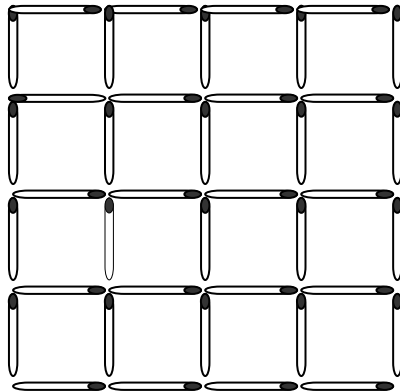



Juegos Matemáticos I

2.19. PURO CUADRADOS

En el siguiente dibujo podemos ver quince fósforos. Primera pregunta, Cuántos cuadrados ves?

Ahora nos enfrentaremos con dos problemas de fósforos:

- 1) Quitando tres fósforos hemos de conseguir que solo queden tres cuadrados iguales.
- 2) Y, para acabar, hemos de quitar dos fósforos para conseguir, otra vez, tres cuadrados

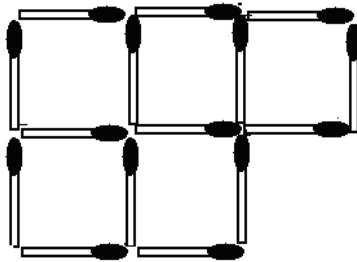

2.20. OTROS TRES TRIANGULOS

El juego consiste en transformar el triángulo de la ilustración en otros tres unidos entre sí, utilizando para ello el mismo número de fósforos que estaban dispuestas inicialmente, de las cuales se podrán mover a lo sumo cuatro.

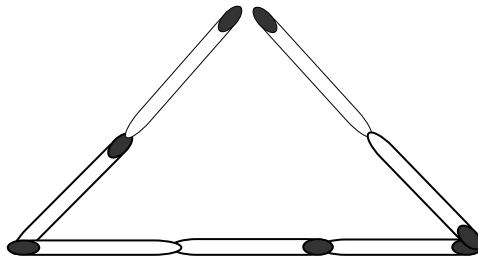

2.21. TRES FÓSFOROS

Utilizando simplemente tres fósforos, dispóngalas de manera que formen un triángulo, sin que sus cabezas toquen la mesa.

2.22. CUESTION DE CUADRADOS

Colóquense las Fósforos como indica la ilustración, en tres hileras de tres cuadrados cada una, para formar otro mayor perimetralmente. Esta disposición permite desarrollar hasta tres posibilidades, quitando ocho Fósforos: la primera, restando sólo dos cuadrados; la segunda, restando tres y la tercera, restando sólo dos cuadrados interiores. Otra posibilidad consiste en quitar cuatro Fósforos para que queden cinco cuadrados.

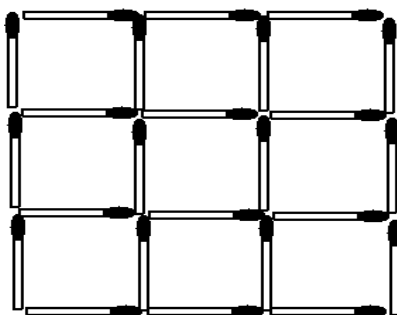

2.23. UNA ESPIRAL

Ahora cambiaremos una figura geométrica de forma. En la figura de la derecha podemos ver una espiral, se trata de mover 4 Fósforos para transformar esta espiral en tres cuadrados.

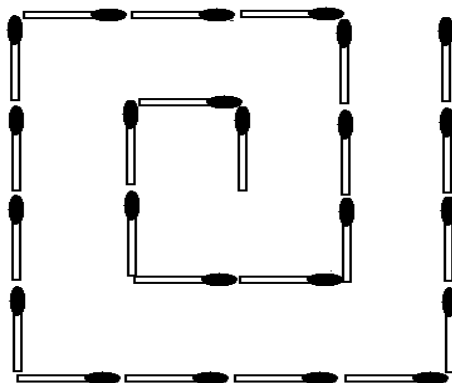



Juegos Matemáticos I

2.24. LA IGLESIA

Vamos a mover 5 Fósforos para transformar esta iglesia en tres cuadrados

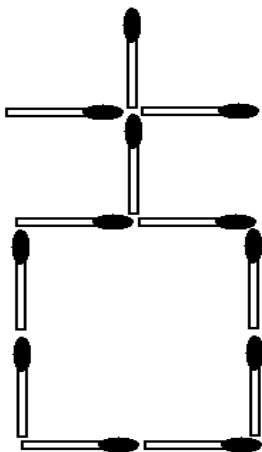

III. ARITMETICA CON PALITOS

En esta sección tendremos una serie de problemas que implican la utilización de las cuatro operaciones aritméticas, la suma resta multiplicación y división.

3.1. AGREGUE TRES PALITOS

Agregue tres palitos para hacer correcta la suma

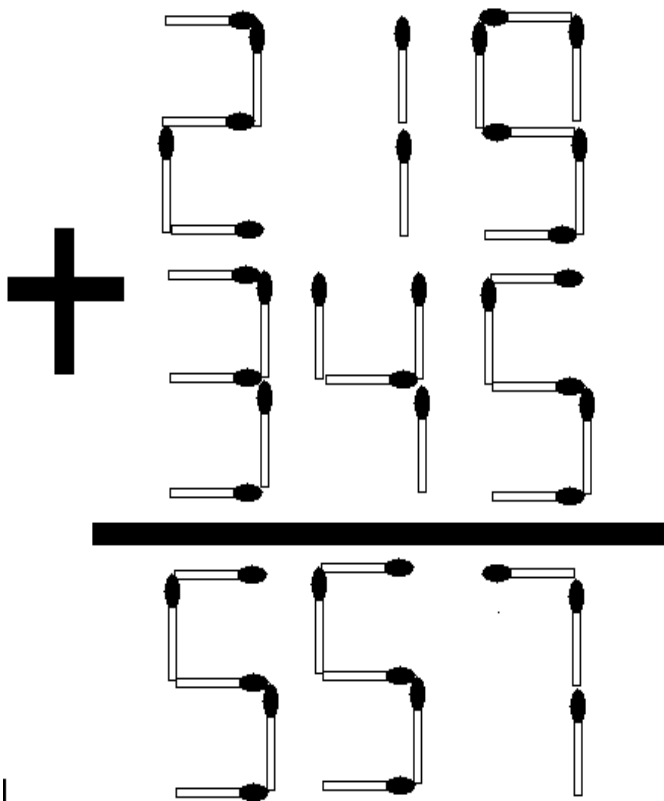



3.2. Otra suma

Quítale tres palitos para que la suma sea correcta

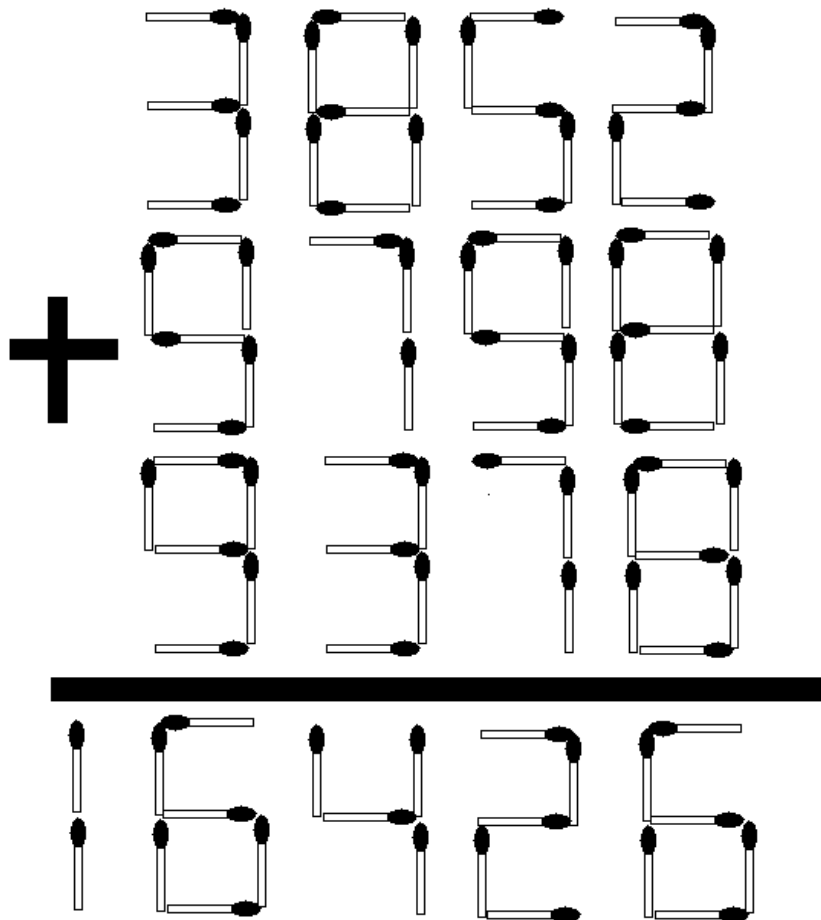

3.3. SIGAMOS QUITANDO PALITOS

Ahora quitando tres palitos de fósforo, encontrar la suma correcta.

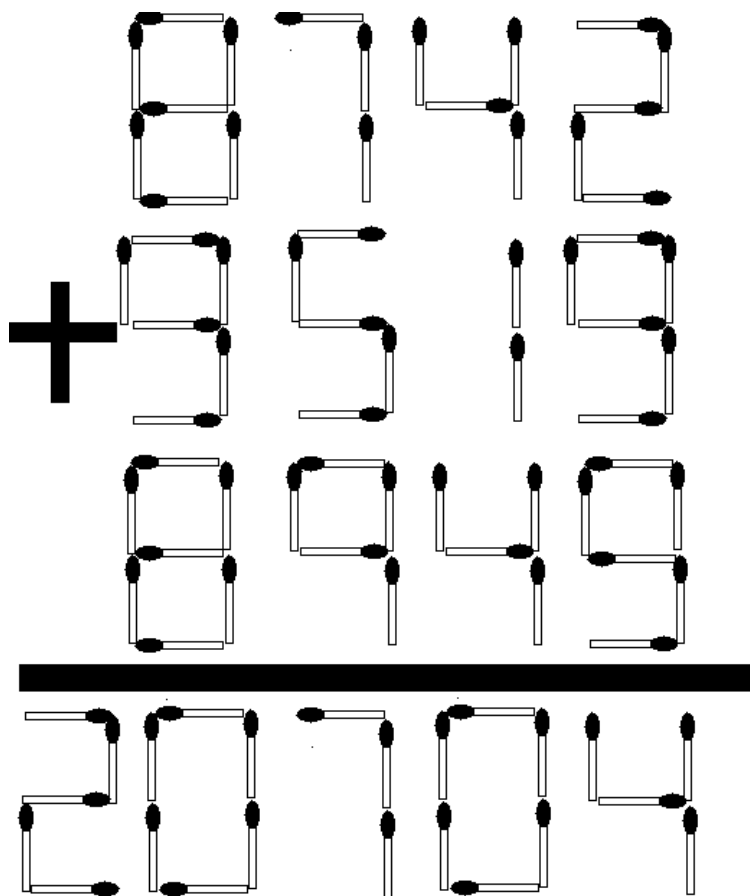

3.4. QUITEMOS TRES PALITOS

Quitemos tres palitos para que la resta sea correcta

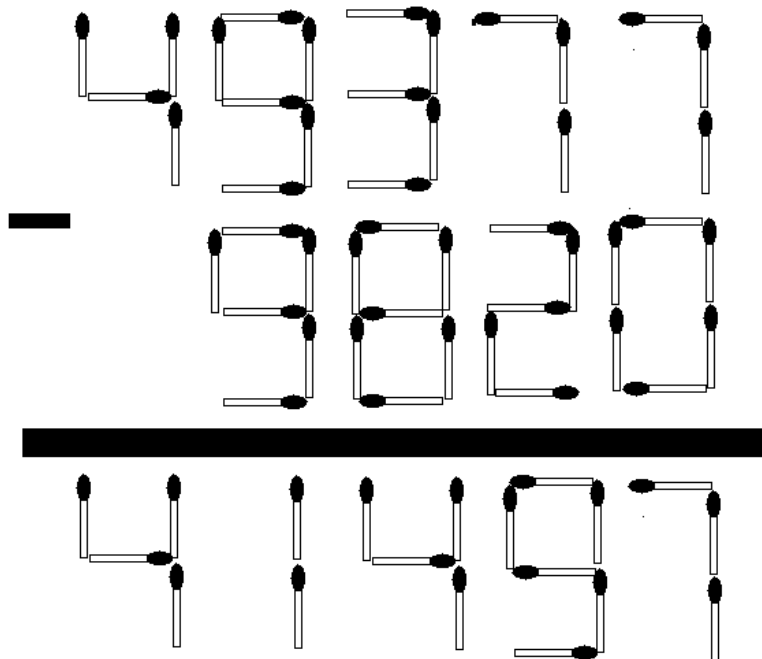

3.5. AUMENTANDO TRES

Ahora el problema nos dice que aumentemos tres palitos para que la resta sea correcta

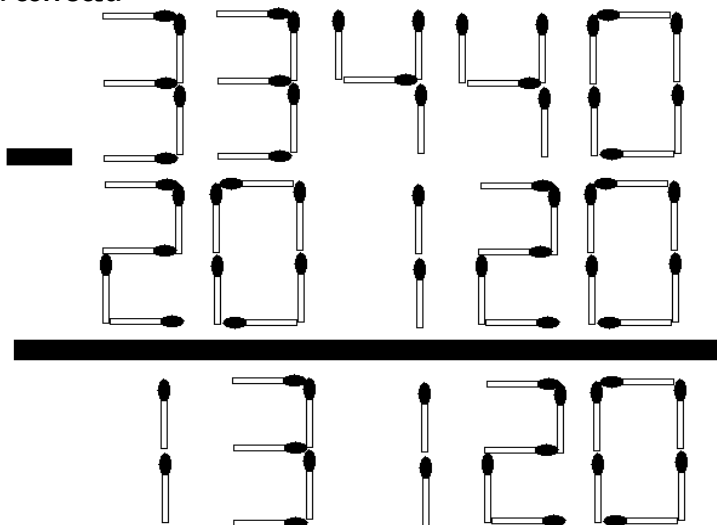

3.6. AHORA CON CINCO PALITOS

Ahora tenemos que aumentar cinco palitos para que la resta sea correcta



Juegos Matemáticos I

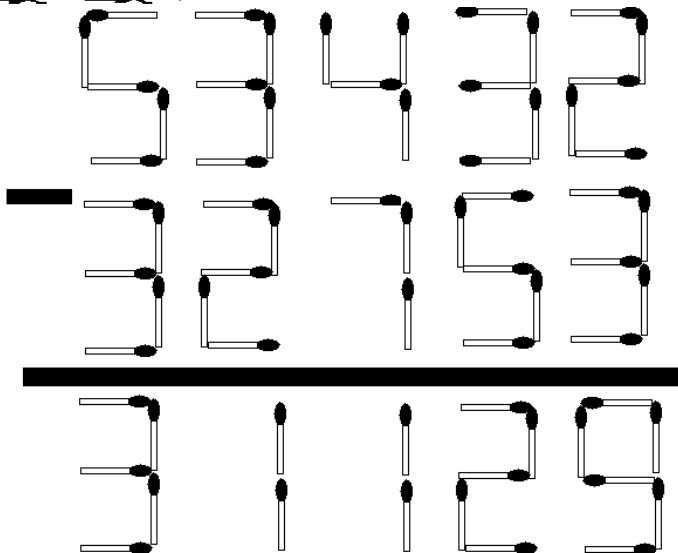

3.7. CON SEIS ES MAS DIFÍCIL

Quitemos seis palitos para que la resta este correcta

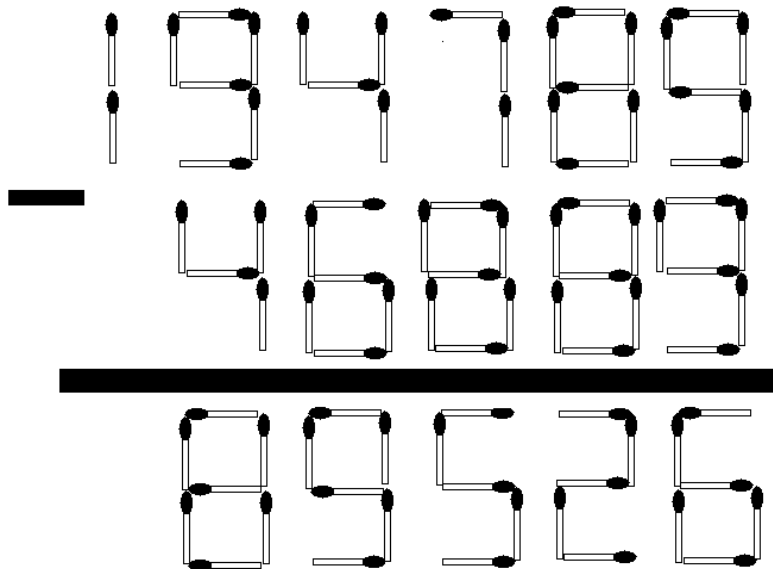

3.8. CUATRO PALITOS

Aumentemos cuatro palitos para que la multiplicación este correcta

The image shows two multiplication problems constructed from matchsticks. The first problem is $4581 \times 223 = 102039$. The second problem is $9074 + 13511 = 22585$. The goal is to add four matchsticks to make the equations correct.



Juegos Matemáticos I

3.9. OTRA MULTI

Moviendo solo dos palitos o quitando dos palitos has que la multiplicación sea correcta

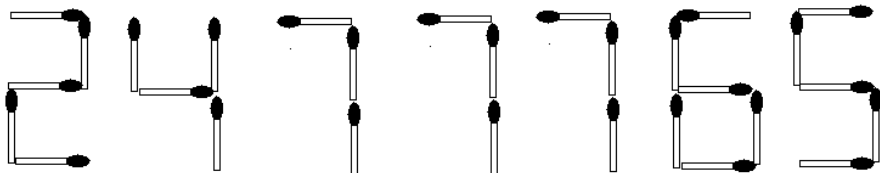
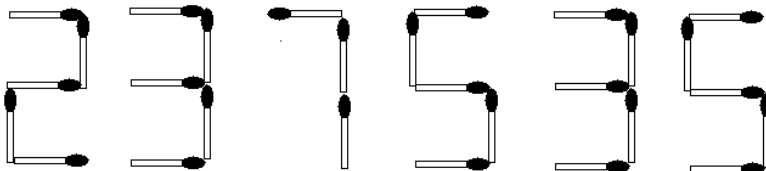
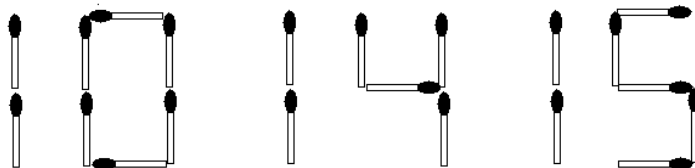
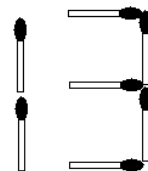
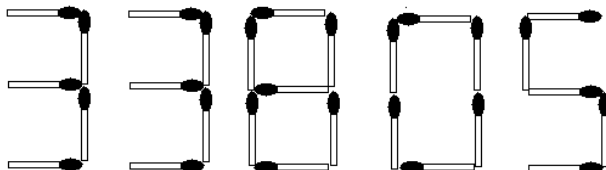

3.10. CINCO PALITOS

Quitar cinco palitos de fósforo para que la multiplicación sea la correcta

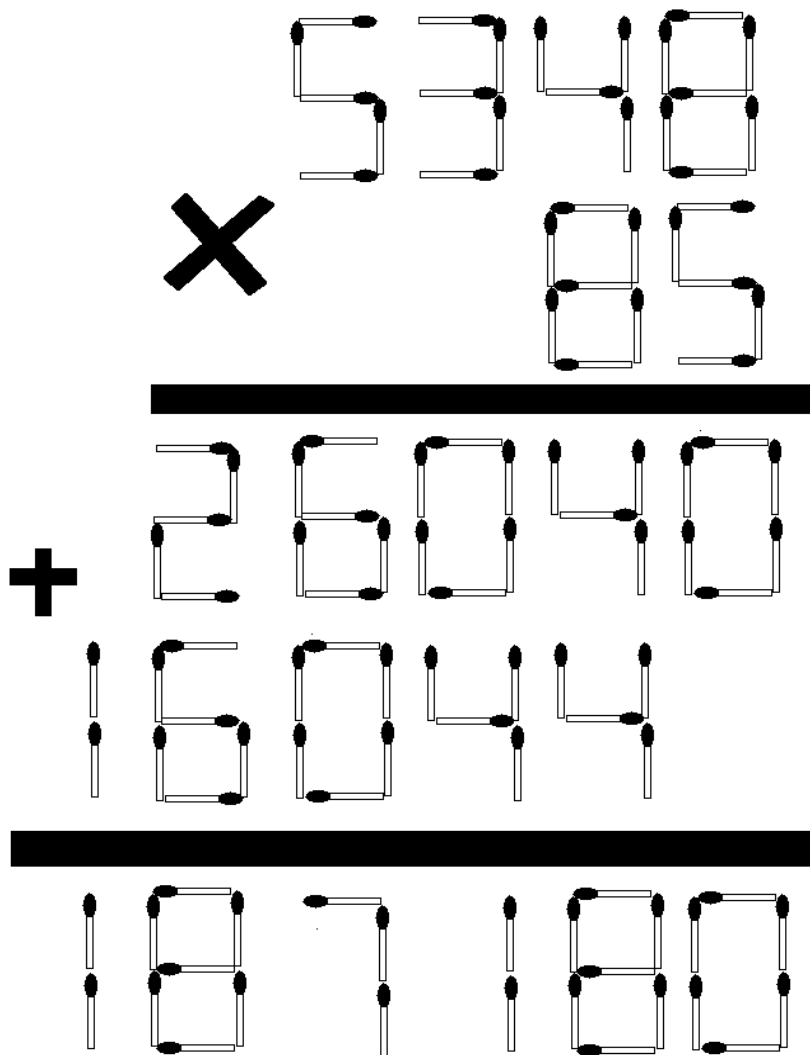

3.11. DIVISIÓN CORRECTA

Quitar cuatro palitos para que la división sea correcta

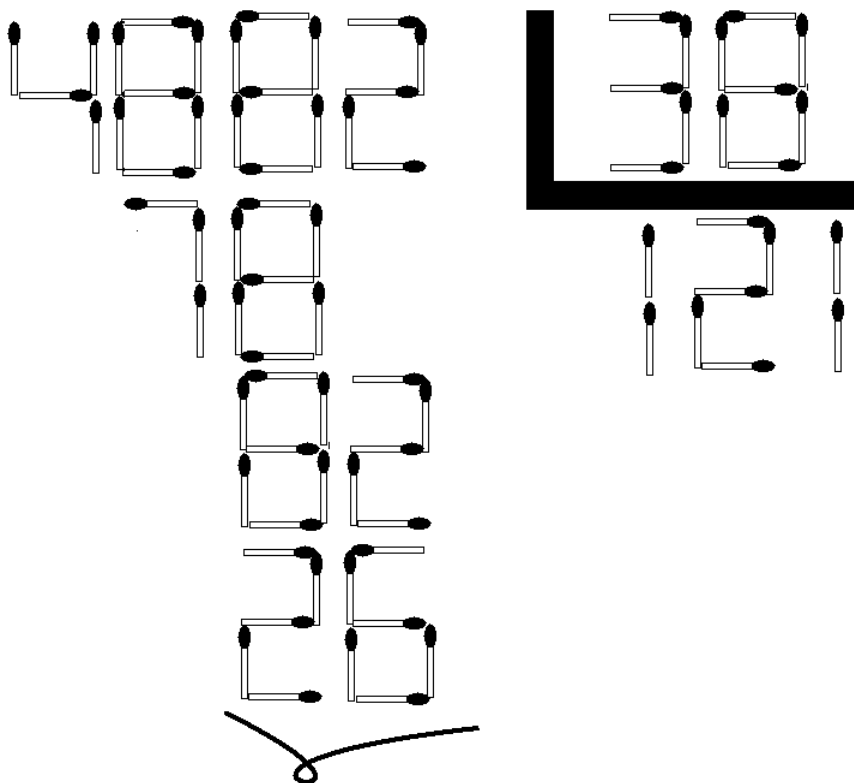

3.12. OTRA DIVI

Quitar seis palitos para que la división sea correcta

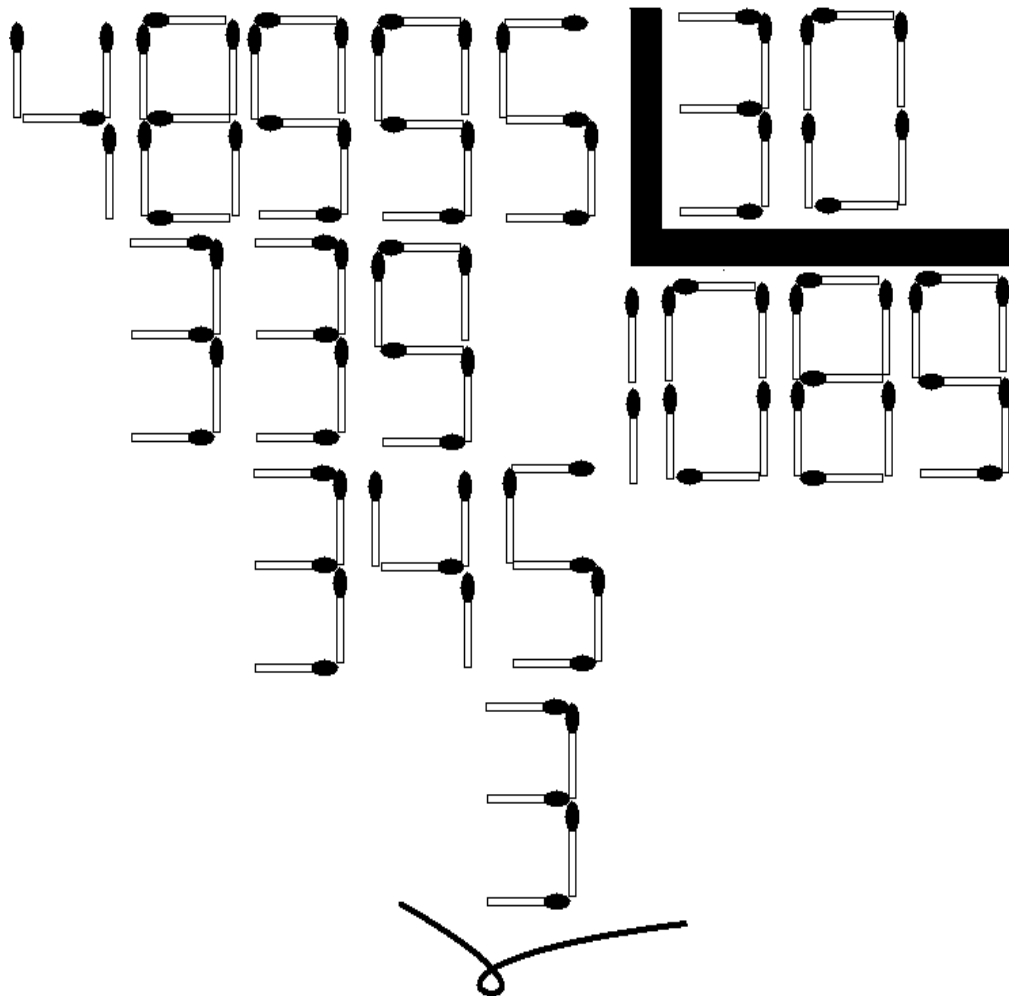

3.13. QUITAR SEIS PALITOS

Quitar seis palitos para que la división sea correcta

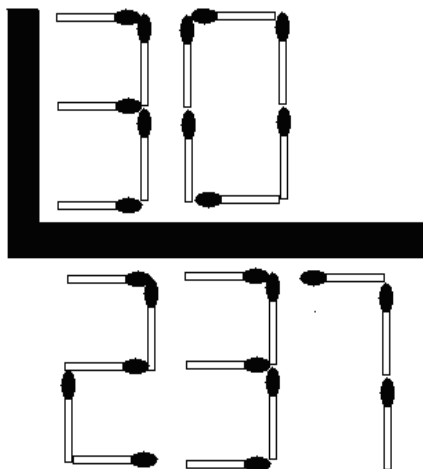
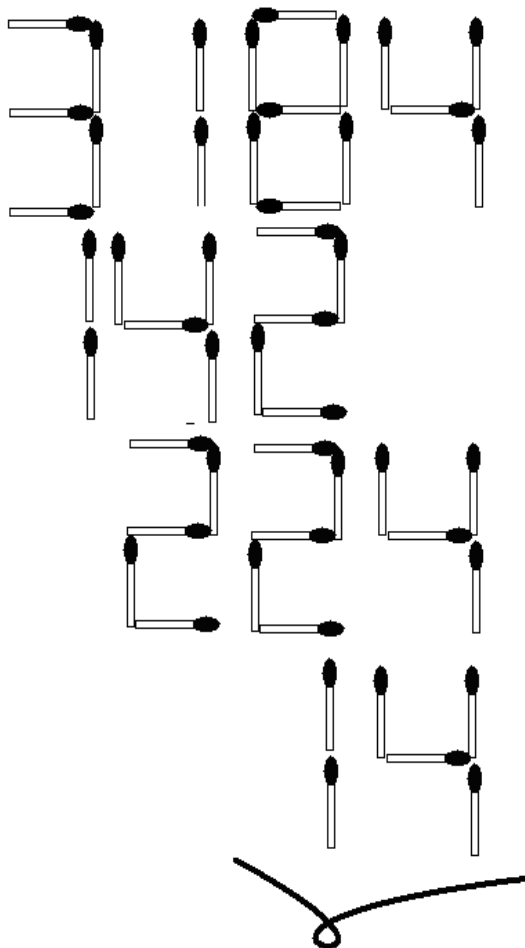

IV. EL NIM

Este es un juego muy conocido, lo aplicaremos con palitos de fósforo, cada juego tiene sus reglas que se plantean antes de empezar a jugar.

4.1. EL NIM

El juego proviene de Oriente, donde antiguamente se practicaba utilizando pequeñas piedras. Hoy es conocido en todo el mundo y muy apreciado por aquellos que gustan de un juego cuyo instrumental completo se obtiene con una caja de Fósforos. Para empezar, deben colocarse las Fósforos en varios grupos, no importa cuantos. Cada jugador coge por turno una, varias o todas las Fósforos de un mismo grupo. El que coge la última gana. Veamos un ejemplo de disposición inicial. Con la práctica descubrirá que este juego se basa en la pura lógica, tanto es así que si el jugador que sale juega bien, nunca puede perder.

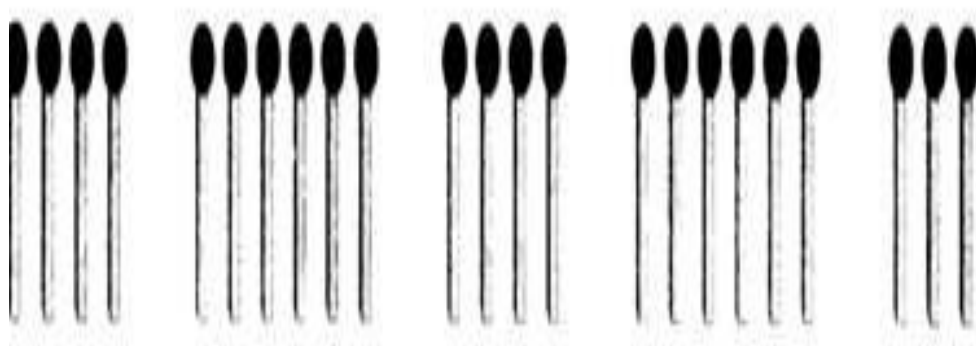

Otra forma de ordenarlos es la siguiente



EL NIM

- Dos jugadores retiran palillos alternativamente
- Pueden retirar el número que deseen, con la condición de que sean de la misma fila
- Pierde el que se vea forzado a retirar el último

5.1. EL NIMBI

El popular juego del nim sufrió un duro golpe cuando un matemático llamado Charles Leonardo Bouton dio con una fórmula que aseguraba la victoria. Pero el científico y filósofo danés Piet Hein lo enderezó con un nuevo planteamiento al que llamó nimbi, que no puede resolverse con una fórmula matemática.

Para jugar al nimbi se disponen varias hileras de igual número de Fósforos, tantas como se quiera. Por turno, cada jugador puede tomar el número de Fósforos consecutivas que quiera. Es decir, no puede tomar ninguna hilera o columna entera, si en ella hay un hueco dejado por otra cerilla retirada previamente. El que retira la última cerilla gana la partida.

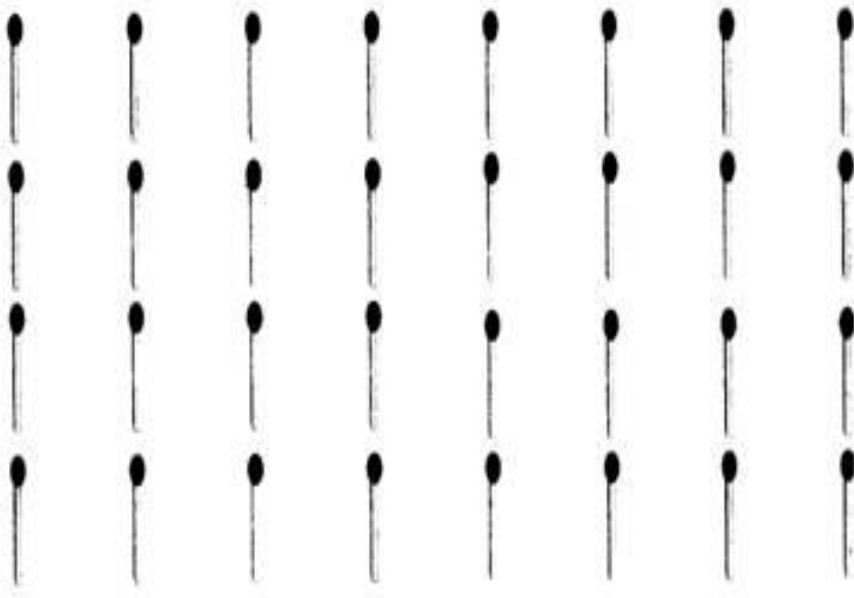

VI. DE IZQUIERDA A DERECHA

6.1. DE IZQUIERDA A DERECHA

Para realizar este juego deben colocarse tres Fósforos de madera en la forma que muestra el dibujo. Una vez sostenida la que está en posición horizontal, por la presión de las otras dos colocadas verticalmente, se le prenderá fuego. Llegado este momento, se podrá plantear una apuesta: ¿cuál de las otras dos Fósforos prenderá primero?

Habrá lógicamente división de opiniones, pero lo más probable es que a nadie se le ocurra pensar que no prenderá a ninguna de las dos. En cuanto el fuego rompa el armazón de la cerilla central, ésta caerá por



Juegos Matemáticos I

su propio peso, y por consiguiente, las cabezas de fósforo de las Fósforos verticales nunca llegarán a prender

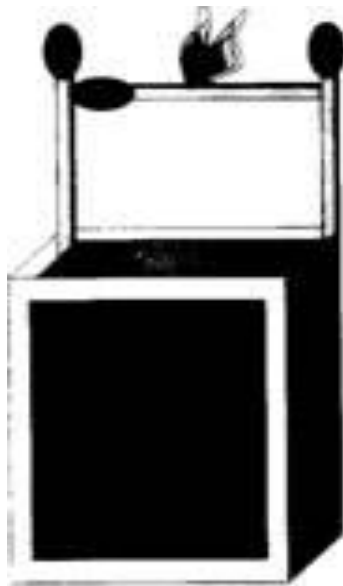

VII. EN NUEVE CASILLAS

7.1. EN NUEVE CASILLAS

Este es un problema en broma, medio problema, medio truco. Haga con cerillas un cuadrado con nueve casillas y ponga en cada casilla una moneda, de modo que en cada fila y en cada columna haya 6 Bolivianos.

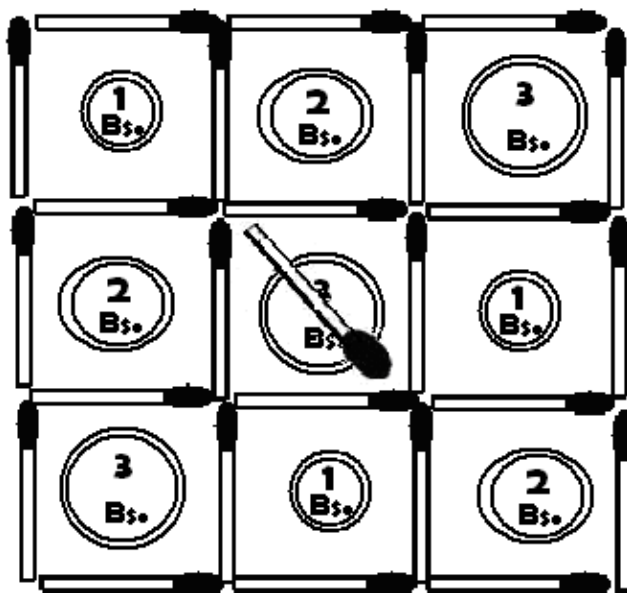

La figura muestra cómo hay que distribuir las monedas. Sobre una de las monedas ponga una cerilla.

Hecho esto, déle a sus camaradas la siguiente tarea: sin tocar la moneda en que descansa la cerilla, variar la colocación de las demás, de modo que en cada fila y en cada columna siga habiendo, lo mismo que antes, 6 Bolivianos.

Le dirán que esto es imposible. Pero con un poco de astucia logrará usted este «imposible». ¿Cómo?



VIII. LOS PALITOS MAGICOS

8.1. ¿CUANTAS FÓSFOROS QUEDAN?

Necesitas dos cajas de Fósforos que sean diferentes y para poder explicar el juego las vamos a llamar caja "A" y "B". Antes de empezar debes de colocar 30 Fósforos en la caja "a" y 29 en la "b", una vez hecho esto entrega las cajas a un amigo y dile que retire un número igual de Fósforos de ambas cajas y las guarde en el bolsillo. Luego que quite de la caja "a" el número que se te ocurra y las vuelva a guardar en el bolsillo, que vacíe el resto de Fósforos y las cuente.

Ahora que retire de la caja "b" el mismo número de Fósforos que acaba de contar de la caja "a" que las guarde en el bolsillo (las de la caja "a" y las de la "b") y que cierre la caja "b". Todo esto lo has hecho de espaldas y la sorpresa viene cuando al darte la vuelta le dices las Fósforos que quedan en la caja "b".

8.2. FÓSFOROS MAGICOS

Parte una cerilla al medio. Sostén ambos palitos entre tus dedos índices y pulgares los extremos rotos deberán estar apoyados sobre la yema de tus dedos pulgares. Lenta y repetidamente junta los palillos para demostrar que son sólidos y no pueden atravesarse. Ahora junta las cerillas con movimientos rápidos, pero esta vez separa levemente los dedos de tu mano derecha.

La cerilla quedara pegada a tu dedo pulgar dejando un espacio entre el índice y el palillo. Desliza la cerilla que tienes en tu mano izquierda a través del espacio y vuelve a juntar los dedos de tu mano derecha. Repite el truco un par de veces mas y pasale las cerillas a un miembro del publico para que los inspeccione.



Juegos Matemáticos I

8.3. PALITOS VOLADORES

Toma una caja de cerillas. Rompe el extremo de una cerilla para que se ajuste a el ancho de la caja y crúzala como se ve aquí. Retira la cubierta. Muestra la caja sin que vean las cerillas y gírala por los cantos largos para que no se caigan.

Vuelve a cubrir la caja y repite la operación anterior, pero esta vez sostenla por los lados cotos. Aprieta la caja suavemente y pronunciando las palabras mágicas, las cerillas se caerán.

IX. PALITOS MONTONEROS

9.1. PALITOS MONTONEROS

Este juego permite desarrollar y aplicar estrategias para la solución de ejercicios, los cuales nos ayudan de gran forma a utilizar el razonamiento lógico y estrategias para resolver problemas de cualquier tipo.

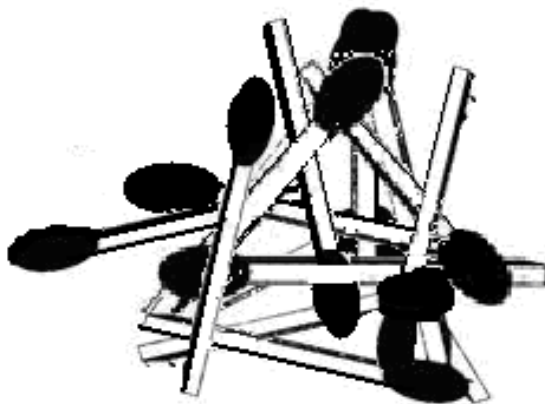

Reglas del Juego

- Con 30 palitos de fósforo, has una montaña de palitos montoneros que mantenga su equilibrio.
- Por turno cada jugador sacara un palito montonero de la montaña, el que mueva algún otro palito montonero pierde su turno.
- El jugador que logre sacar el mayor numero de palitos montoneros sin mover ningún otro, gana.

Ahora empieza a divertirse.

X. CAJITAS MAGICAS

10.1. MAQUINA DE DINERO

Antes de realizar este truco, abre una caja de cerillas a mitad de camino y coloca una moneda entre el final del cajón y la cubierta. Sostén la caja de fósforos apretada de manera que la moneda no se resbale y muéstrale al público la caja vacía.

Di algunas palabras mágicas .

Cierra la caja de cerillas y la moneda caerá dentro abre la caja y muestra la moneda al público.

10.2. CAJA MISTERIOSA

Pon una moneda dentro de una caja de fósforos. Usa una bandita elástica para mantenerla cerrada y otra para esconderla debajo de tu manga izquierda. Ten otras dos banditas elásticas en el bolsillo derecho. Muéstrale al público otra caja de cerillas y una moneda. Coloca la moneda dentro de la caja de cerillas y ajústala con una de las banditas que tienes dentro de tu bolsillo . sostén la caja de cerillas en tu mano derecha y gírala para que se habrá de cara hacia abajo.



Juegos Matemáticos I

Sin que nadie te vea desliza la caja dentro de tu palma derecha y apriétala levemente. La moneda caerá en tu mano mantenla escondida ahí.

Pasa la caja de cerillas a tu mano izquierda. Sacude la caja para “probar” que la moneda continua dentro de la caja. Mientras sacudes la caja de cerillas con tu mano izquierda busca en tu bolsillo derecho otra bandita y deja la moneda. Ajusta la caja con la segunda banda elástica impidiendo que se abra. Di las palabras mágicas.

Usando la mano derecha, arrójale la caja derecha a alguien del publico y pídele que le muestre al resto que la moneda a desaparecido.

XI. CONSTRUYENDO CON PALITOS

11.1. LOS SEIS PALITOS

Con seis palitos iguales formar cuatro triángulos equiláteros

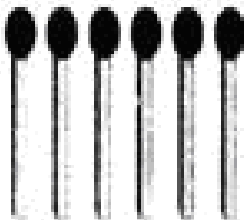

11.2. SIETE MAS SIETE

A siete palitos de fósforo debemos añadirle otros siete de tal forma que obtengamos ocho

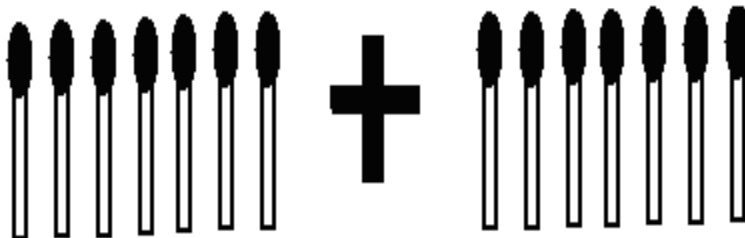

11.3. LOS SEIS CUADRADOS

Formar con 12 fósforos 6 cuadrados iguales.

11.4. LOS CUATRO CUADRADOS

Es un juego ideal para la sobremesa. Disponga dieciséis palillos, formando cinco cuadrados, según muestra la ilustración. Moviendo sólo dos palillos deberán quedar cuatro cuadrados idénticos.

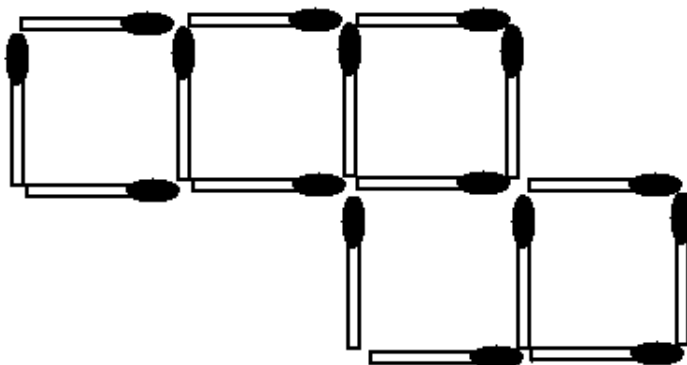

11.5. LOS TRES CUADRADOS

Tiene gran parecido con el juego anterior, pero, en este caso, inicialmente hay cuatro cuadrados en vez de cinco; para ello necesitaremos doce palillos o Fósforos.

Moviendo tres palillos o Fósforos deben quedar sólo tres cuadrados.

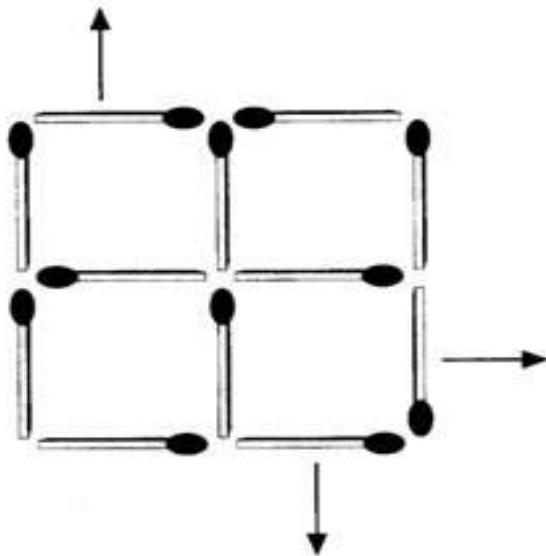

11.6. CON TRES RAYAS

¿Sabría usted, dibujar un cuadrado con tres palitos de fósforo iguales?



11.7. ¡CUIDADDO! NO TE QUEMES

Hacer un cubo con 5 fósforos sin romperlos ni doblarlos

11.8. CONVERTIR TRES EN CUATRO

Sin romperse mucho la cabeza, y sin romper ningún fósforo convierte tres fósforos en cuatro.

11.9. EN CUATRO PIEZAS IDENTICAS

Aumentando ocho palitos de fósforo divide la figura en cuatro piezas idénticas.

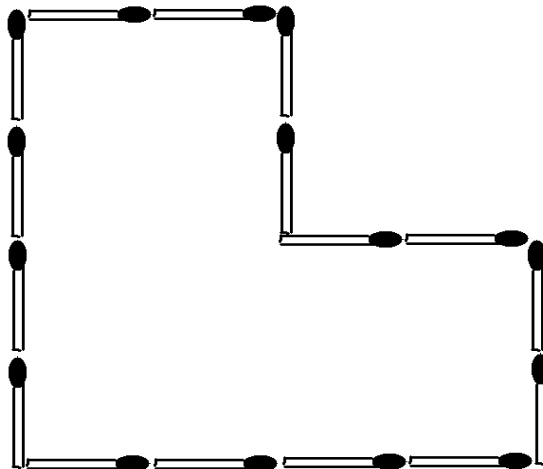

11.10. DIEZ PALOS DE FÓSFORO SEPARADOS

Poner en fila diez palitos de fósforo separados uno del otro luego tratar de formar cinco cruces, contando de uno a tres y se cruza el palito. El palito que se levanta para empezar a contar, y cruzando en el tercero no se cuenta.

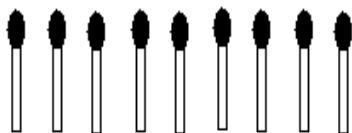

(Entran así)

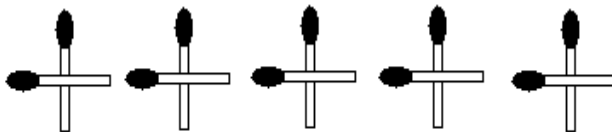

(Deben quedar así)

11.11. CIENTO CUARENTA

Con siete palitos de fósforo formar la figura del dibujo; luego moviendo tres palitos formar el numero ciento cuarenta.

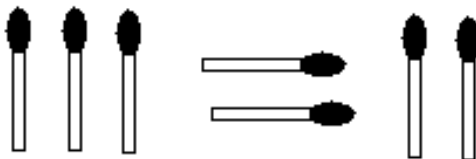

11.12. CUADRADO ACHICADO

Con cuatro palitos de fósforo hacer un cuadrado; ahora achicado sin cruzar los palitos

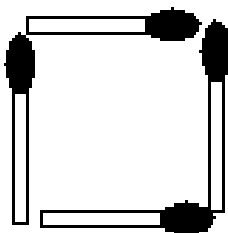

11.13. CON 32 PALITOS

Con treinta y dos palitos de fósforo formar el siguiente dibujo y contar doce, vertical y horizontalmente.

Luego sacar cuatro palitos y seguir contando doce, vertical y horizontalmente, los cuatro palitos que se sacan ya no valen; el resto se pueden acomodar como quiera, en solo cuatro movimientos.

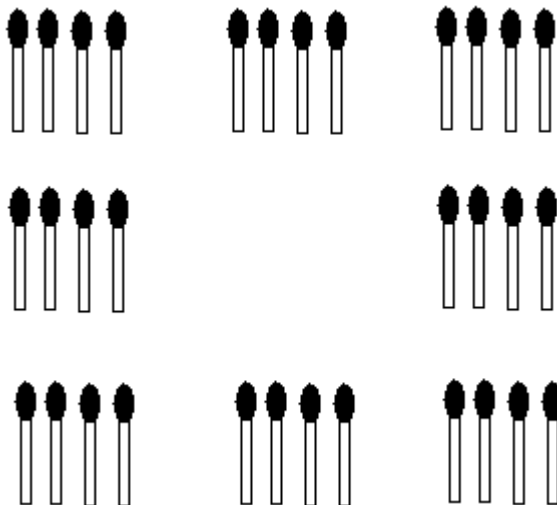

XII. JUEGO CON PALITOS

12.1. JUEGO CON PALITOS.

Este juego es muy interesante, nos permite analizar y planificar los movimientos que vamos a realizar.

Se juega sobre la siguiente tabla:

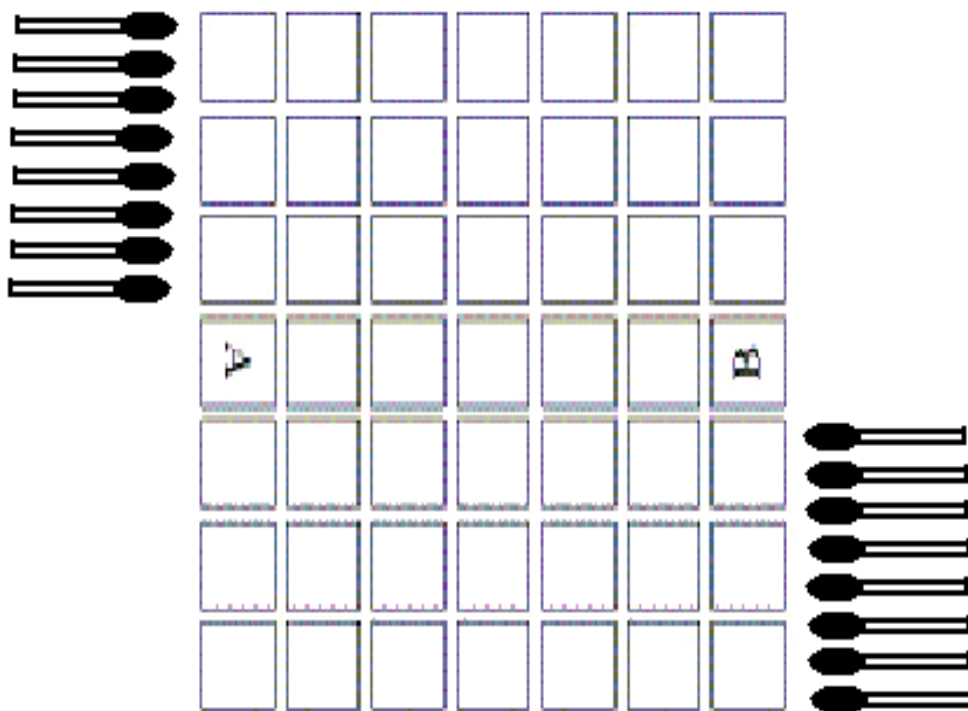

Cada jugador tiene una ficha que le esta avanzando hasta al lado opuesto y 7 barditas. El jugador A coloca su ficha inicialmente en el cuadrado marcado A y tiene que llegar con esta ficha a la línea vertical marcada con B (a cualquiera de sus 9 cuadratos).

El jugador B avanza en la dirección opuesta. Cada jugador en su turno puede avanzar su ficha un paso (derecha, izquierda, adelante o atrás) o colocar una bardita. La bardita bloquea a el paso y mide dos cuadritos.

Se puede colocar barditas entre dos barditas perpendicular a ellas (así -|-). En caso que las fichas de los dos jugadores se encuentran adyacentes se puede intercambiar sus posiciones (esto cuenta como una movida).

La regla mas importante: al colocar una bardita hay que dejar paso al oponente para llegar a su meta.

El primero que llega al otro lado gana.

XIII. EL PALITO LOCO

13.1. EL PALITO LOCO

El palito loco es un juego de observación, concentración y lógica. Permite analizar estrategias para resolver y formar las diferentes figuras que se presentan en el transcurso del juego.

Objetivos del juego

El objetivo del juego es de no quedarse con las cartas en la mano tratando de formar la figura representada por una de las cartas con un solo movimiento. Así mismo ayuda al jugador poder desarrollar la agilidad mental y el razonamiento lógico.

Materiales

Los materiales son 55 cartas y 5 palitos de fósforo o algo parecido a este.

Reglas

Mezclar bien las cartas, luego distribuir cinco cartas a cada jugador las cartas que sobran ponerlas con la cara escondida como otro monton mas sobre la mesa de la cual se toma una carta de cara ya que se tendra que reproducir la figura en base a esta carta con los cinco palitos que se tiene.



Juegos Matemáticos I

Cada jugador en su turno debe construir o constituir la figura de una de sus cartas con un solo movimiento.

Si no logra reproducir la figura, tiene que sacar del monton una carta y pasar su turno.

Aquel jugador que se queda sin carta alguna en la mano el el que gana el juego.

Las cartas son las siguientes:



Juegos Matemáticos I

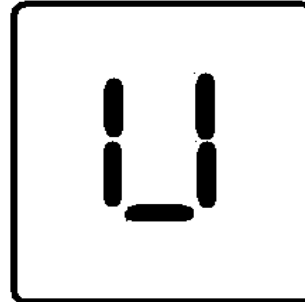
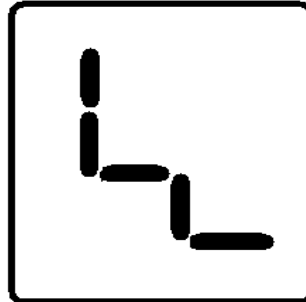
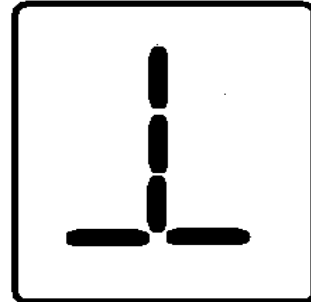
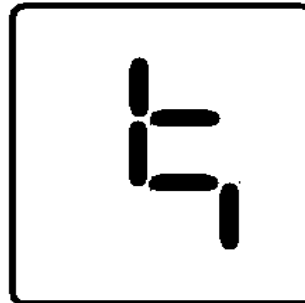
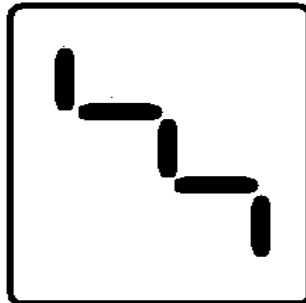
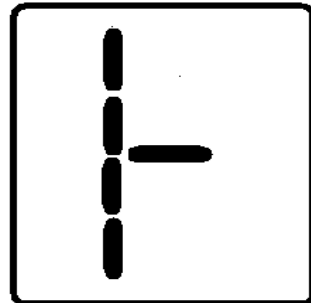
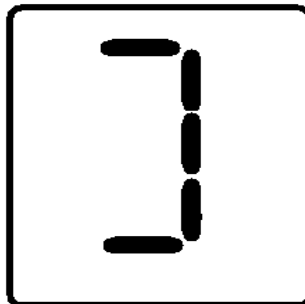
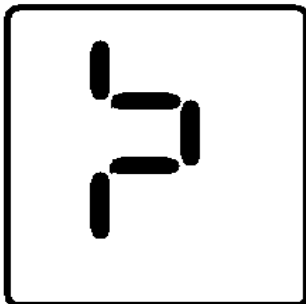
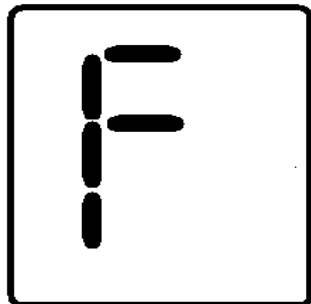
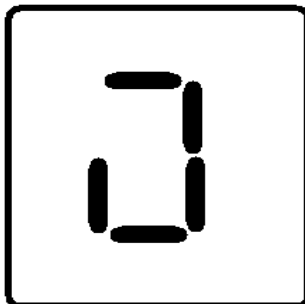
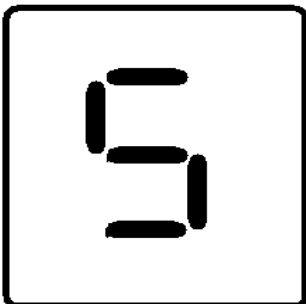
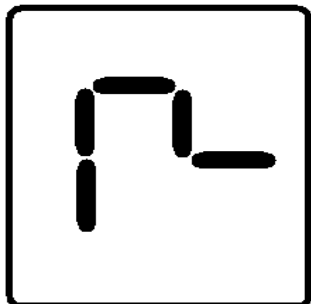



Juegos Matemáticos I

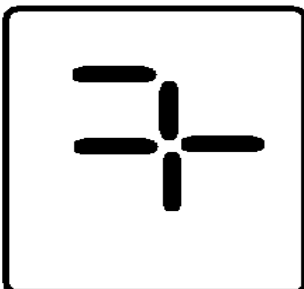
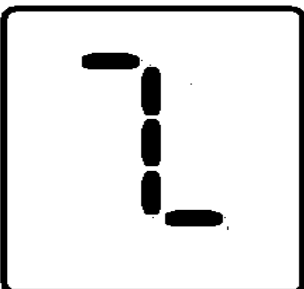
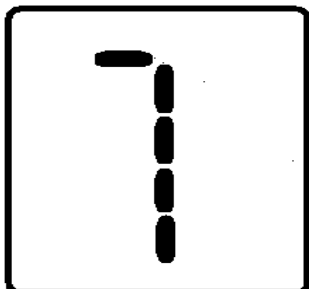
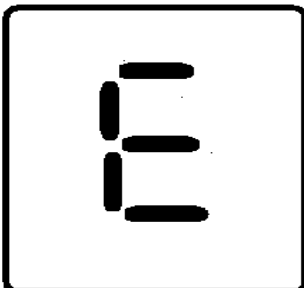
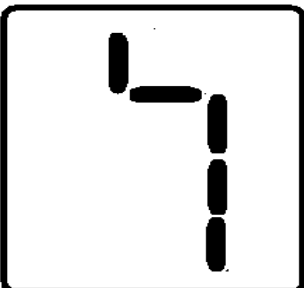
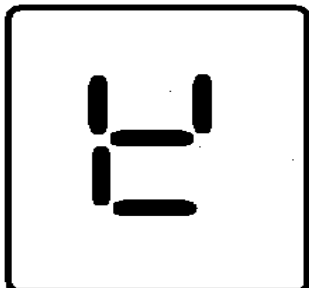
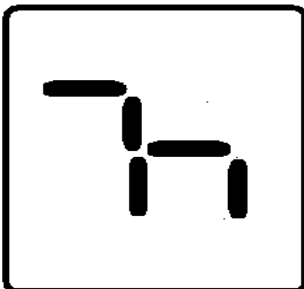
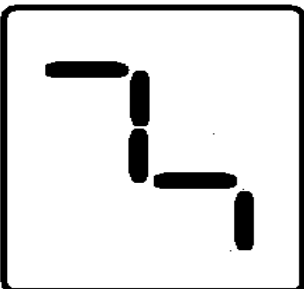
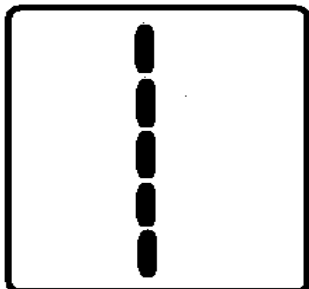
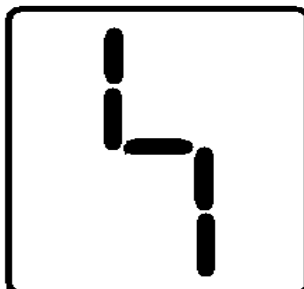
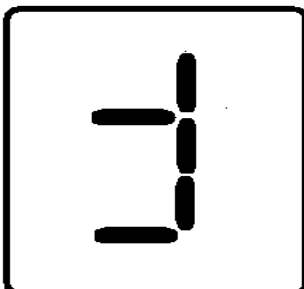
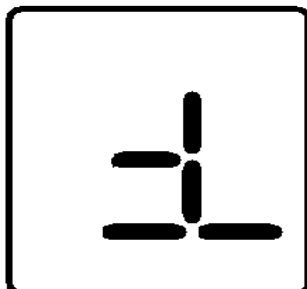



Juegos Matemáticos I

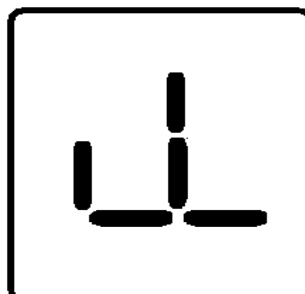
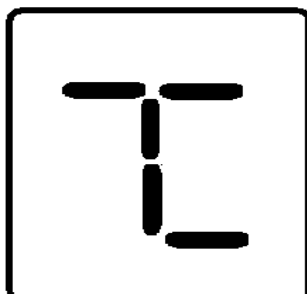
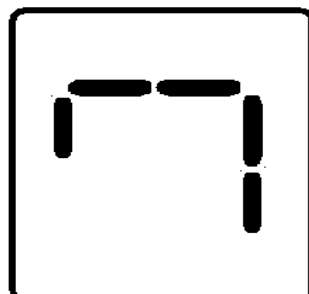
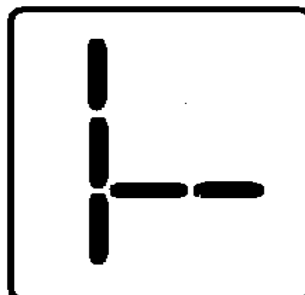
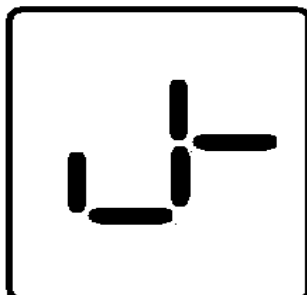
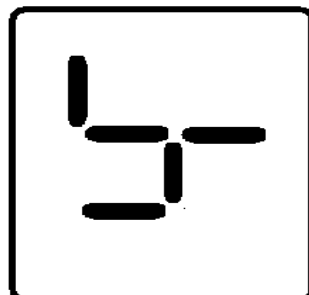
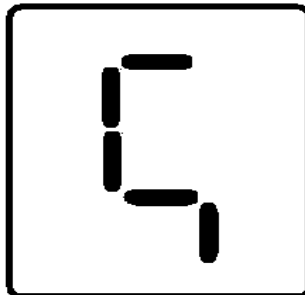
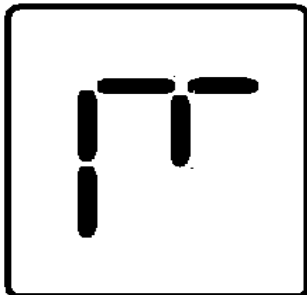
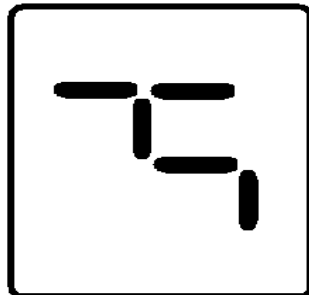
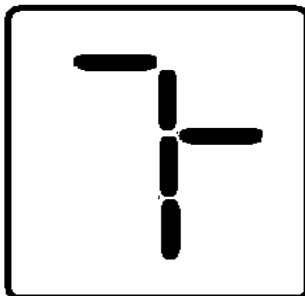
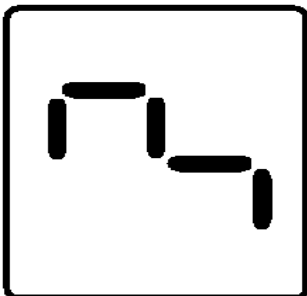
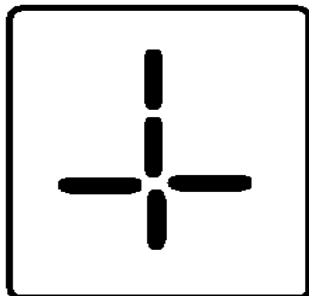



Juegos Matemáticos I

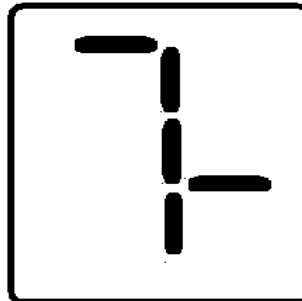
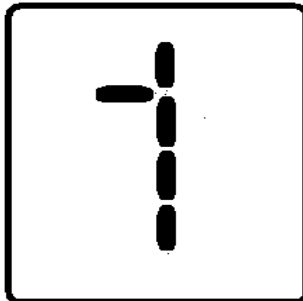
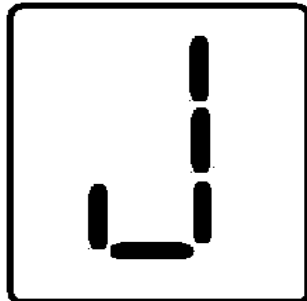
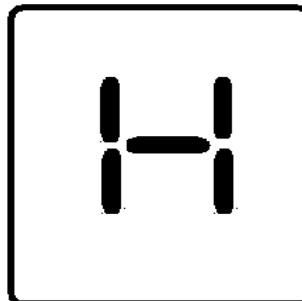
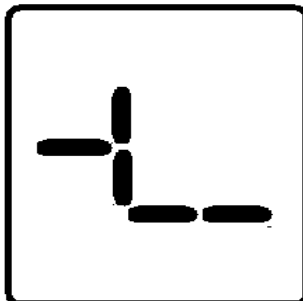
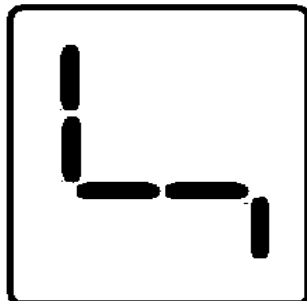
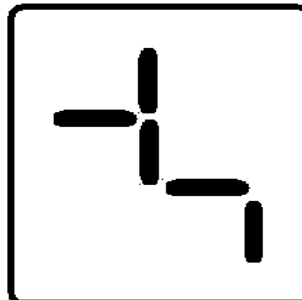
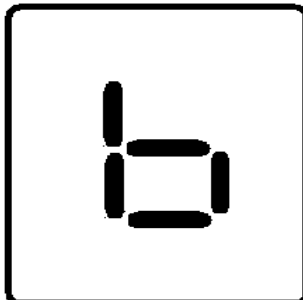
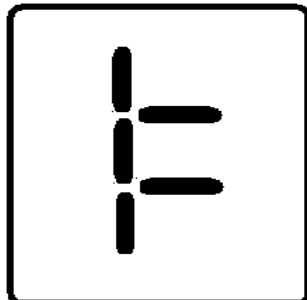
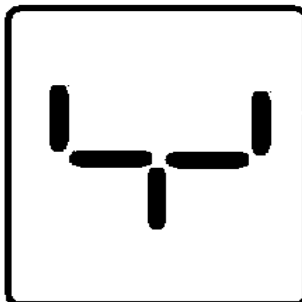
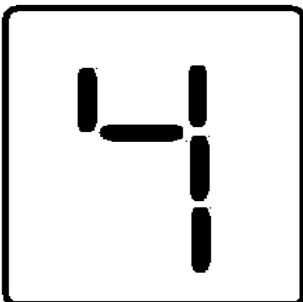
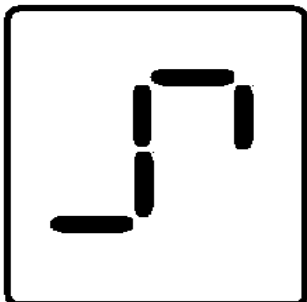



Juegos Matemáticos I

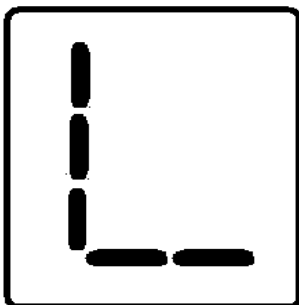
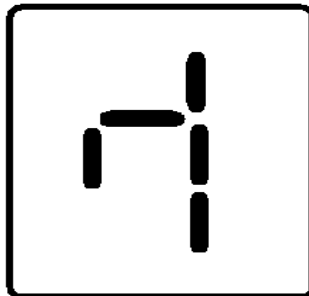
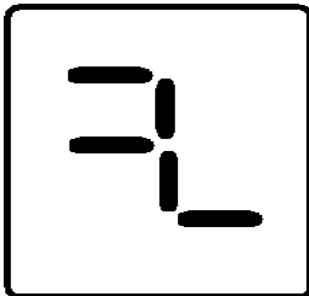
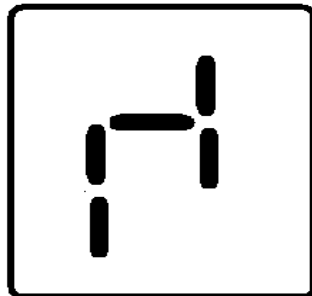
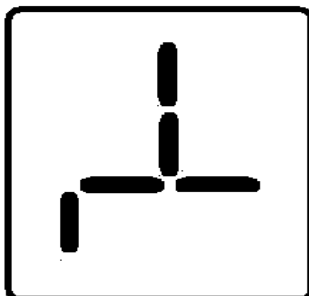
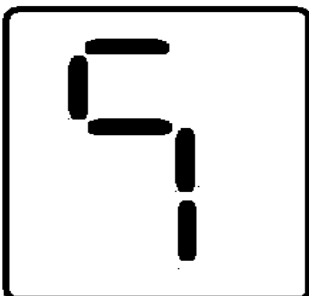
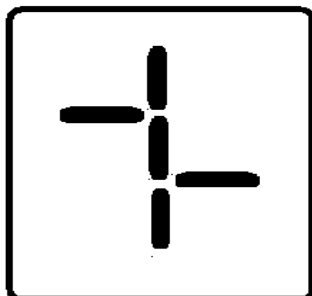

SEGUNDA PARTE SOLUCIONES A LOS PROBLEMAS

II. PALITOS GEOMETRICOS

En esta sección presentaremos una serie de acertijos y problemas de construcción con palitos de fósforo, los cuales pretenden ser entretenidos y divertidos.

El objetivo principal es despertar la capacidad de aplicar el razonamiento, estrategias y formas de resolver cada uno de los problemas y acertijos que aquí se presentan.

2.1. CON 12 FÓSFOROS

Con doce fósforos puede construirse la figura de una cruz (véase la figura), cuya área equivalga a la suma de las superficies de cinco cuadrados hechos también de fósforos.

Cambie usted la disposición de las fósforos de tal modo que el contorno de la figura obtenida abarque sólo una superficie equivalente a cuatro de esos cuadrados.

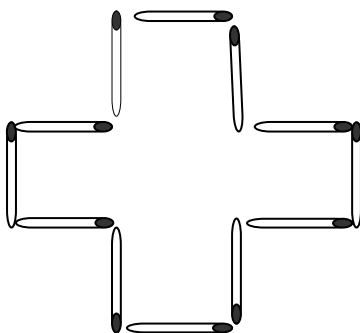

Para resolver este problema no deben utilizarse instrumentos de medición de ninguna clase.

SOLUCION

Las fósforos deben colocarse como muestra la figura (a) la superficie de esta figura es igual al cuádruplo de la de un cuadrado hecho con cuatro fósforos. ¿Cómo se comprueba que esto es así?

Para ello aumentamos mentalmente nuestra figura hasta obtener un triángulo. Resulta un triángulo rectángulo de tres fósforos de base y cuatro de altura. Su superficie será igual a la mitad del producto de la base por la altura: $1/2 \times 3 \times 4 = 6$ cuadrados de lado equivalente a una cerilla (véase figura b). Pero nuestra figura tiene evidentemente un área menor, en dos cuadrados, que la del triángulo completo, y por lo tanto, será igual a cuatro cuadrados, que es lo que buscamos.

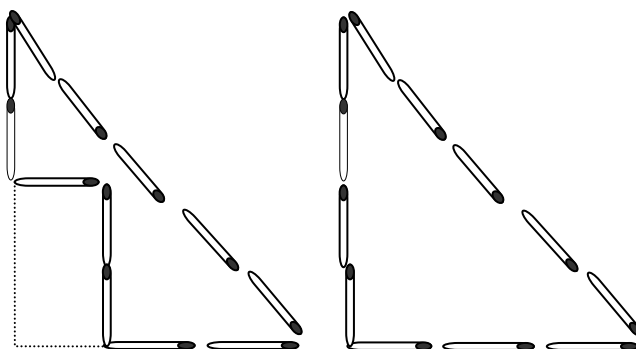
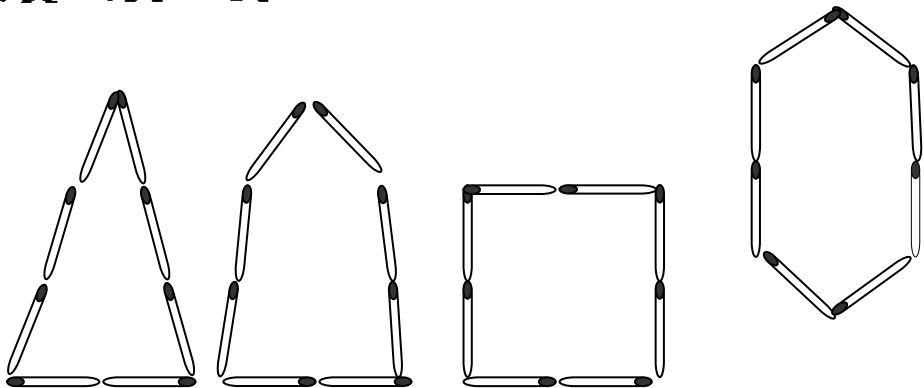

Fig. (a)

Fig. (b)

2.2. CON 8 FÓSFOROS

Con ocho fósforos pueden construirse numerosas figuras de contorno cerrado. Algunas pueden verse en la figura; su superficie es, naturalmente, distinta.



Se plantea cómo construir con 8 fósforos la figura de superficie máxima.

SOLUCION

Puede demostrarse que de todas las figuras con contornos de idéntico perímetro, la que tiene mayor área es el círculo. Naturalmente que a base de fósforos no es posible construir un círculo; sin embargo, con ocho fósforos puede componerse la figura más aproximada al círculo, un octágono regular (véase la figura).

El octágono regular es la figura que satisface las condiciones exigidas en nuestro problema, pues es la que, con igual número de fósforos, posee mayor superficie.

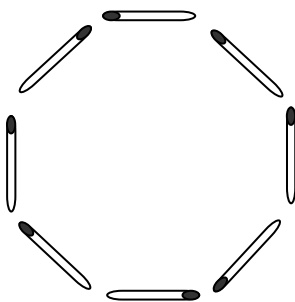

2.3. MAS PALITOS DE FOSFORO

Hemos construido una casa utilizando palitos de fósforo. Cambiar en ella la posición de dos palitos de fósforo de tal forma que la casa aparezca del otro costado.

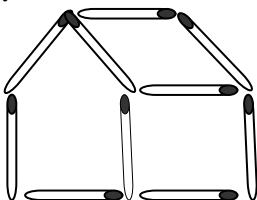

SOLUCION

La respuesta es como sigue.

Los palitos de fósforo que hay que cambiar son los que están marcados con la flecha.

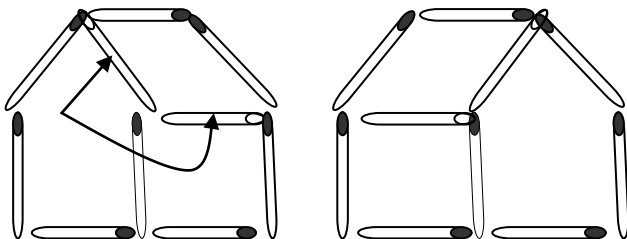

2.4. CAMBIAR LA POSICION

Debemos cambiar la posición de dos fósforos con el fin de obtener 5 cuadrados iguales

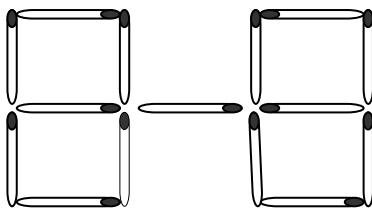

SOLUCION

Los palitos de fósforo que hay que cambiar son los que están marcados con la flecha. La solución es la siguiente:

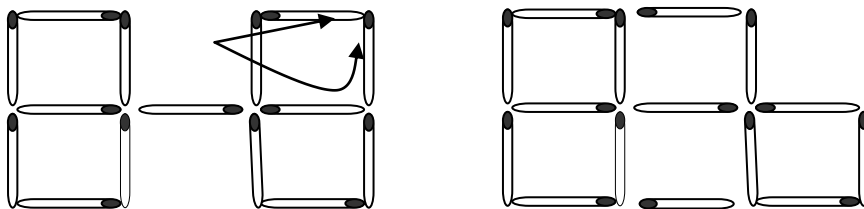

2.5. 3 CUADRADOS IGUALES

Quitar 3 fósforos de tal forma que resulten 3 cuadrados iguales

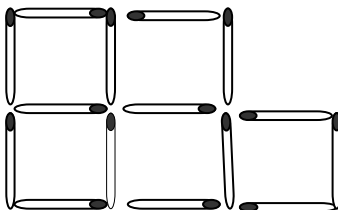

SOLUCION

La solución es la siguiente:

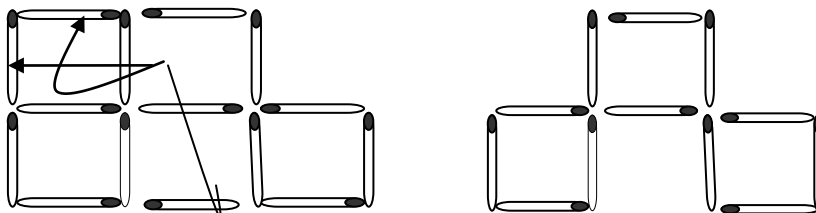

2.6. UNA HACHA

Cambiando la posición de 4 fósforos transformar una hacha en 3 triángulos iguales.

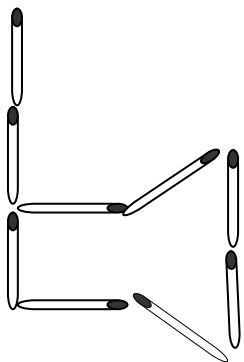

SOLUCION

La solución es la siguiente:

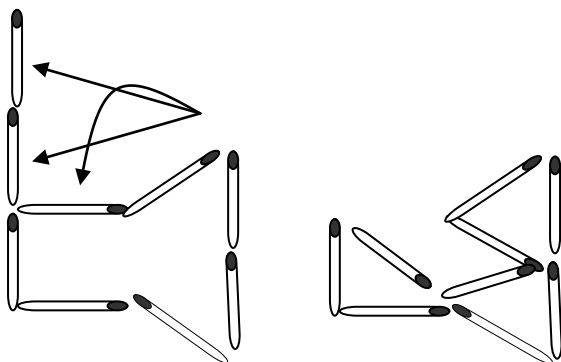



Juegos Matemáticos I

2.7. LA LAMPARA

En una lámpara compuesta por 12 fósforos cambiar la posición de 3 fósforos de tal modo que resulten 5 triángulos iguales.

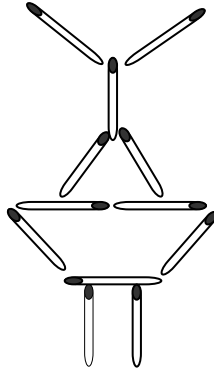

SOLUCION

La solución es la siguiente:

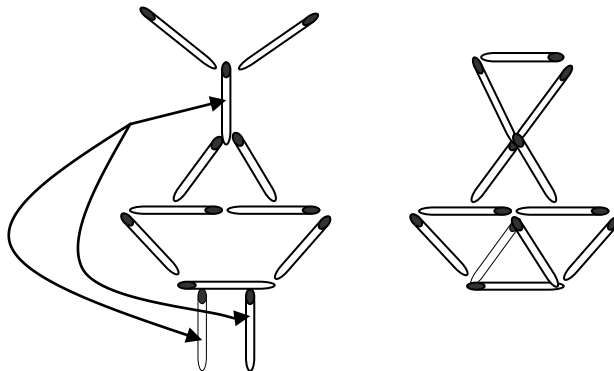



2.8. TRIANGULOS CON FOSFOROS

Tres fósforos forman un triángulo con tres lados iguales es decir un triángulo equilátero.

Emplea 12 fósforos para construir 6 triángulos equiláteros todos del mismo tamaño, una vez hecho esto cambia de lugar cuatro de los fósforos para formar tres triángulos equiláteros de distinto tamaño.

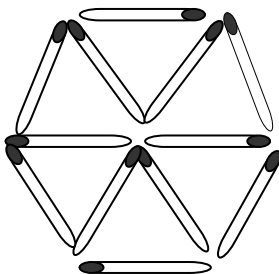

SOLUCION

La solución es la siguiente:

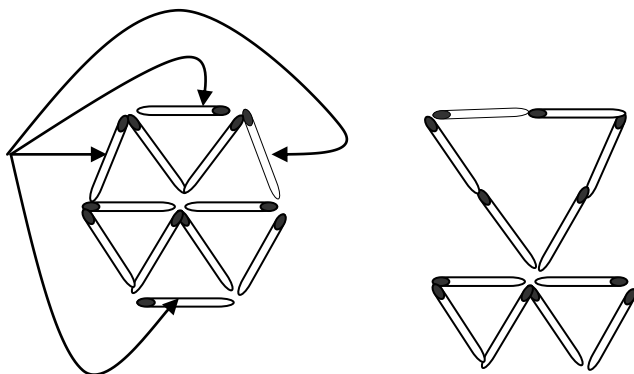

2.9. ¿CUAL ES EL MINIMO?

¿Cuál es el número mínimo de Fósforos que se han de quitar para que en el dibujo queden 4 triángulos equiláteros exactamente iguales a los 8 que hay? (no puede quedar ninguna cerilla suelta)

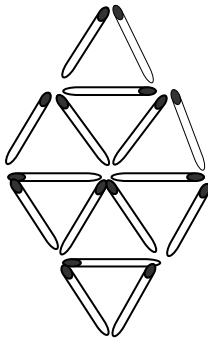

SOLUCION

El numero mínimo es 4 (cuatro).

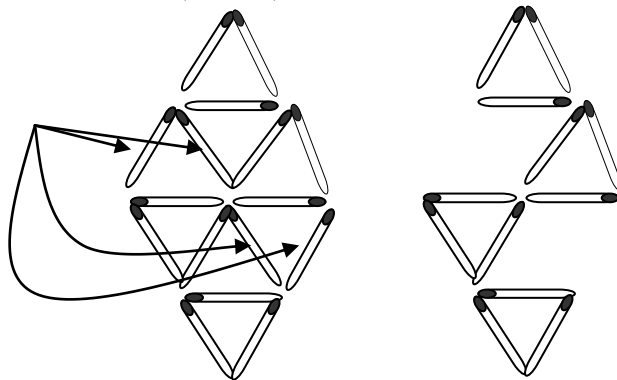

2.10. EL PEZ

¿Cuál es el número mínimo de Fósforos que hay que mover para conseguir que el pez nade en sentido contrario?

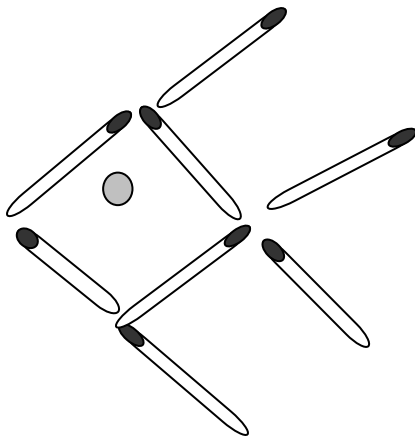

SOLUCION

El número mínimo de fósforos es 3 (tres)

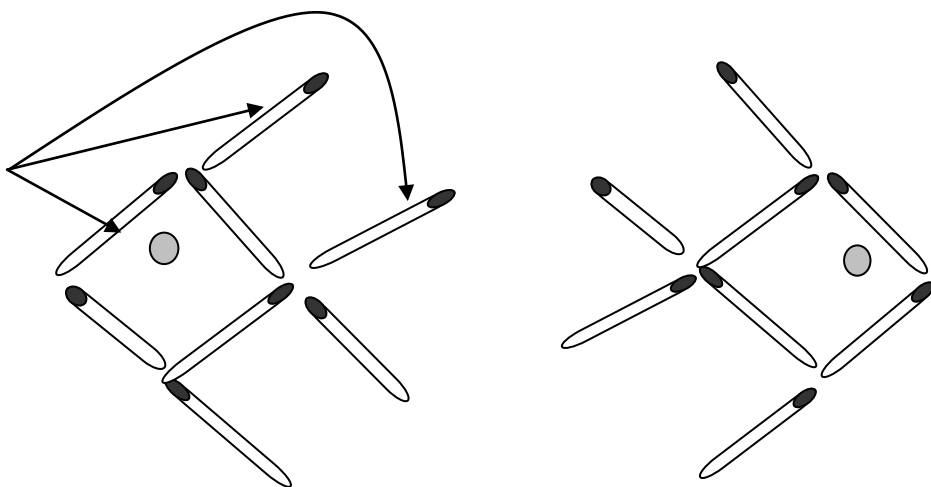

2.11. CUATRO TRIÁNGULOS

Los "cuatro triángulos equiláteros" es otro de los grandes clásicos con Fósforos. Su realización tiene mucho mérito, por cuanto sólo podrá resolverse aguzando el ingenio. Su planteamiento es el siguiente: moviendo sólo tres Fósforos hay que formar cuatro triángulos equiláteros.

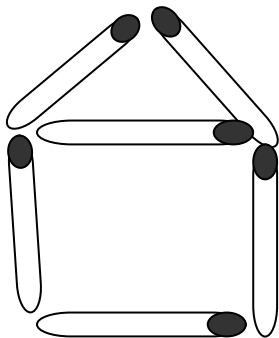

SOLUCIÓN

La solución es la siguiente

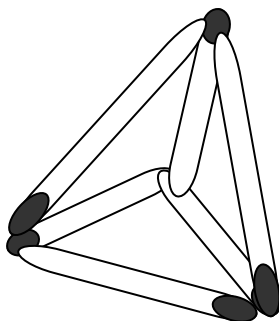

2.12. LA GUINDA Y LA COPA

Moviendo solo 2 palillos, y sin mover la guinda tienes que conseguir sacar la guinda de la copa:

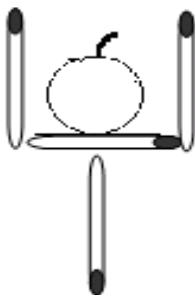
**SOLUCION**

La solución es la siguiente:

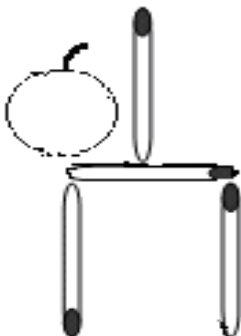
**2.13. LA COPA Y LA ACEITUNA**

¿Cuál es el número mínimo de fósforos que hay que mover para que la aceituna quede fuera de la copa de martínol sin mover la aceituna?



Juegos Matemáticos I

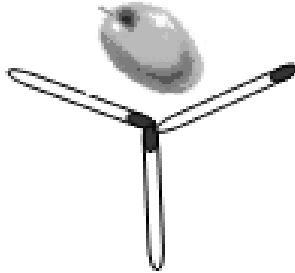

SOLUCION

Ninguna. La copa y la aceituna realmente son 3 vasos exactamente iguales, todo depende del ángulo con que se mire el dibujo. Así pues, basta con mirar uno de los otros 2 vasos y la aceituna queda fuera.

2.14. EL CERDITO

¿Cuál es el número mínimo de fósforos que hay que mover para que el cerdito quede mirando hacia el lado contrario (hacia la derecha)?

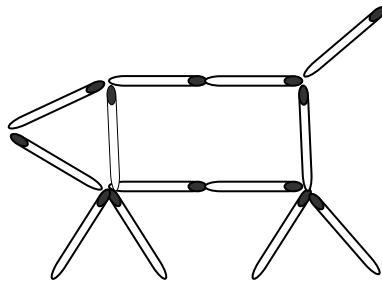

SOLUCION

La respuesta es como sigue.

Evidentemente, se pide que el cerdo este mirando en sentido contrario, pero esto no obligaba a que la cola este levantada o no. Sigue siendo el mismo cerdo.

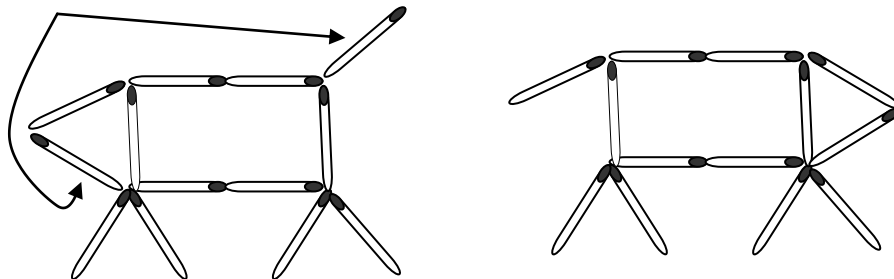

2.15. UN TERCIO DEL TRIANGULO

Se colocan 12 palitos de fósforo formando un triángulo de 3,4y 5 (o $3+4+5=12$). Quienes conozcan el teorema de Pitágoras sabrán que un triángulo de este tipo será forzosamente recto.

Los constructores de las pirámides egipcias utilizaban cuerdas con nudos en los puntos 3,4,5. les llamaban tensores de cuerda; el área de dicho triángulo es igual a $(3 \cdot 4)/2$.

El problema consiste en lo siguiente utilizando los doce palitos de fósforo demostrar un tercio de $6=2$



Juegos Matemáticos I

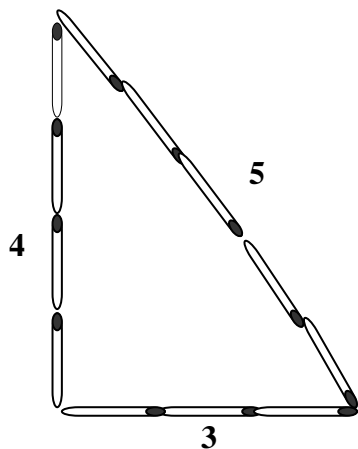

SOLUCION

Los palitos de fósforo que hay que cambiar son los que están marcados con la flecha. La solución es la siguiente:

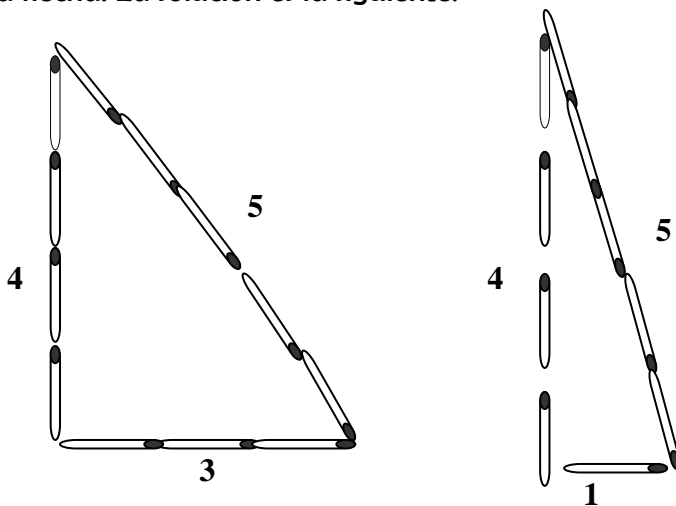

$$(4 \cdot 3) / 2 = 6 = (4 \cdot 1) / 2 = 2$$

2.16. EL TEMPLO GRIEGO

El templo griego que te presentamos esta construido con once fósforos de tal manera que obtengas once cuadrados, o intenta formar cinco cuadrados, cambiando de sitio cuatro fósforos. Prueba y lo lograras.

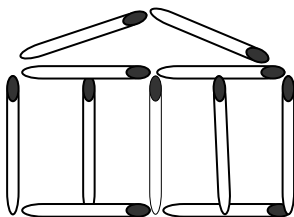

SOLUCION

Mostraremos dos soluciones y son las siguientes:

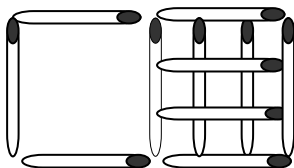
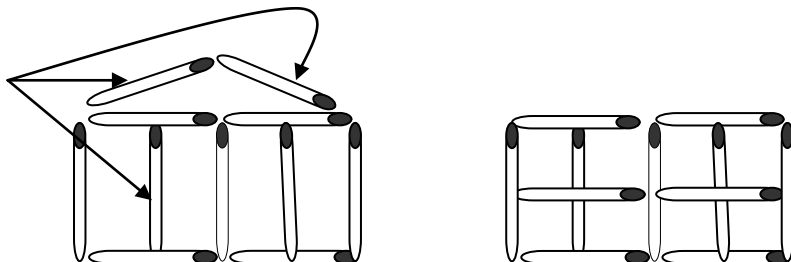

2.17. UNA FLECHA

La flecha a sido construida con 16 fósforos ¿Podrás hacer lo siguiente?

🍏 Mueve diez fósforos de la flecha de manera que formes 8 triángulos iguales.

🍏 Mueve siete fósforos de manera que se formen 5 figuras iguales de 4 lados.

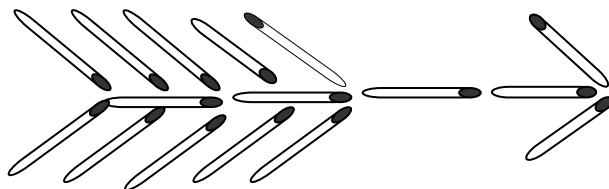

SOLUCION

La solución es la siguiente:

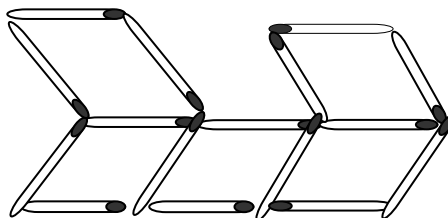
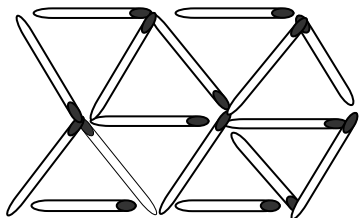
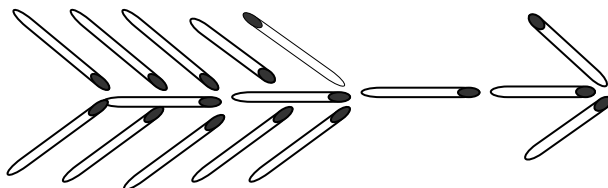

2.18. 16 CUADRADOS

Tenemos 16 cuadrados de un fósforo de lado. ¿Pero cuantos cuadrados hay en total?. Retira nueve fósforos y has desaparecer un cuadrado cualquiera del tamaño que sea.

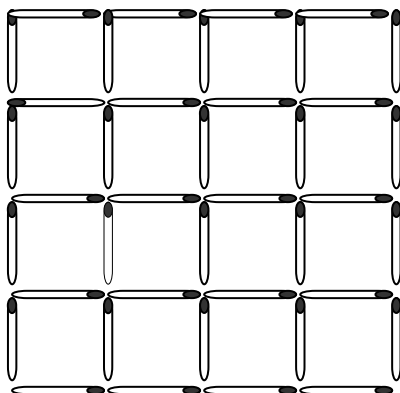

SOLUCION

La solución es la siguiente:

Tenemos un cuadrado de 4x4, cuatro cuadrados de 3x3, nueve cuadrados de 2x2 y 16 cuadrados pequeños.

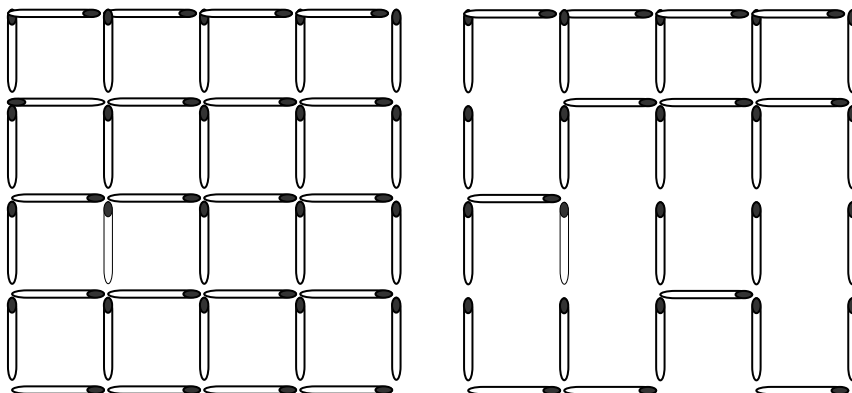

2.19. PURO CUADRADOS

En el siguiente dibujo podemos ver quince fósforos. Primera pregunta, Cuántos cuadrados ves?

Ahora nos enfrentaremos con dos problemas de fósforos:

- 1) Quitando tres fósforos hemos de conseguir que solo queden tres cuadrados iguales.
- 2) Y, para acabar, hemos de quitar dos fósforos para conseguir, otra vez, tres cuadrados

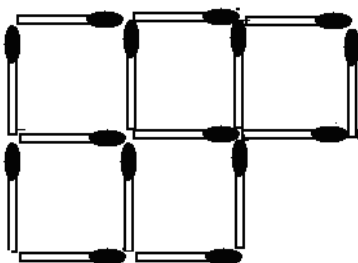

SOLUCIÓN

Para el inciso a la solución es la siguiente

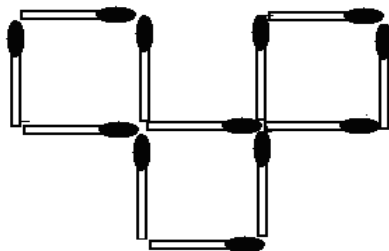

Para el inciso b



Juegos Matemáticos I

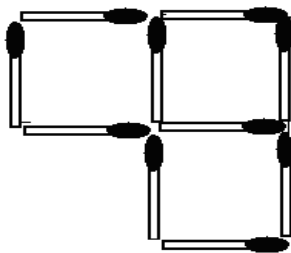

2.20. OTROS TRES TRIANGULOS

El juego consiste en transformar el triángulo de la ilustración en otros tres unidos entre sí, utilizando para ello el mismo número de fósforos que estaban dispuestas inicialmente, de las cuales se podrán mover a lo sumo cuatro.

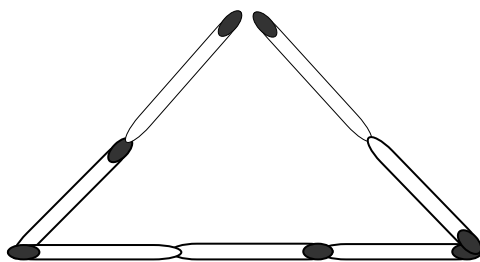

SOLUCION

La solución es la siguiente:

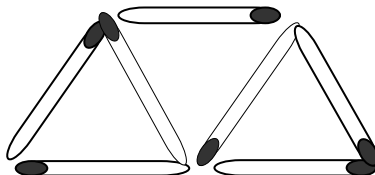

2.21. TRES FÓSFOROS

Utilizando simplemente tres fósforos, dispóngalas de manera que formen un triángulo, sin que sus cabezas toquen la mesa.

Solución:

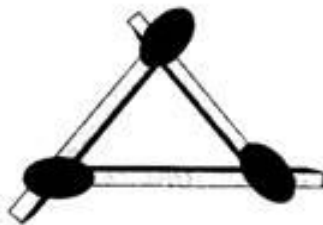

2.22. TRIANGULOS CON FÓSFOROS

La solución es la siguiente:

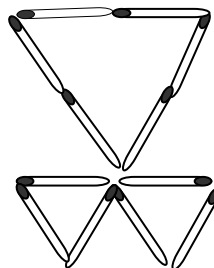
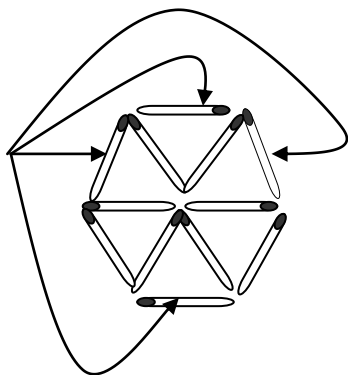

2.23. CUESTIÓN DE CUADRADOS

Colóquense las Fósforos como indica la ilustración, en tres hileras de tres cuadrados cada una, para formar otro mayor perimetralmente. Esta disposición permite desarrollar hasta tres posibilidades, quitando ocho Fósforos: la primera, restando sólo dos cuadrados; la segunda, restando tres y la tercera, restando sólo dos cuadrados interiores. Otra



Juegos Matemáticos I

posibilidad consiste en quitar cuatro Fósforos para que queden cinco cuadrados.

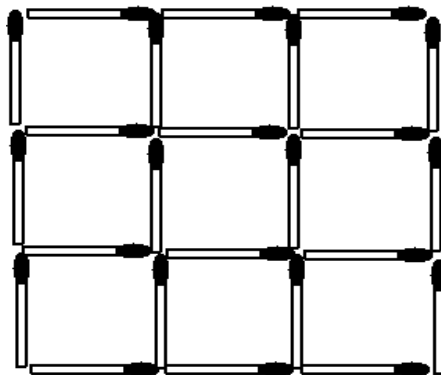

SOLUCIÓN:

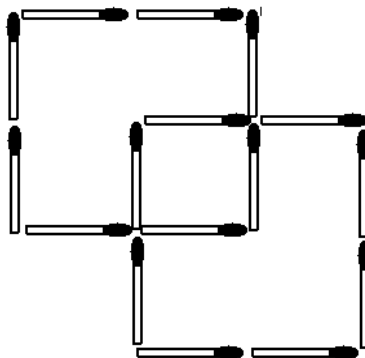
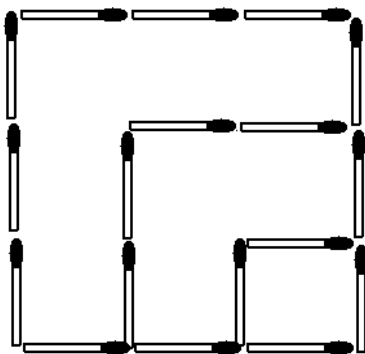

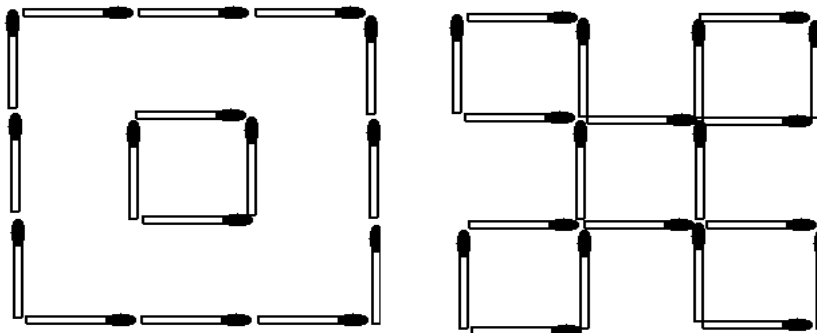

2.24. UNA ESPIRAL

Ahora cambiaremos una figura geométrica de forma. En la figura de la derecha podemos ver una espiral, se trata de mover 4 Fósforos para transformar esta espiral en tres cuadrados .

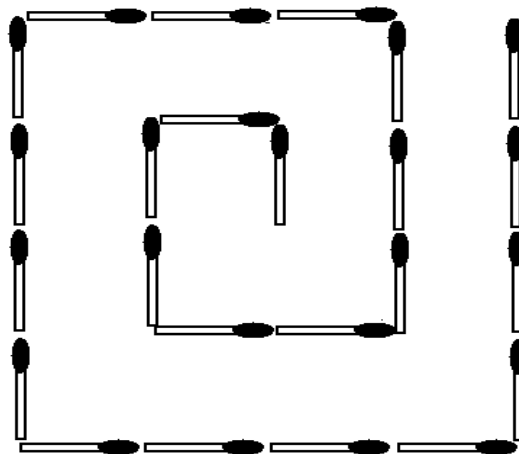

SOLUCIÓN:

La solución es la siguiente

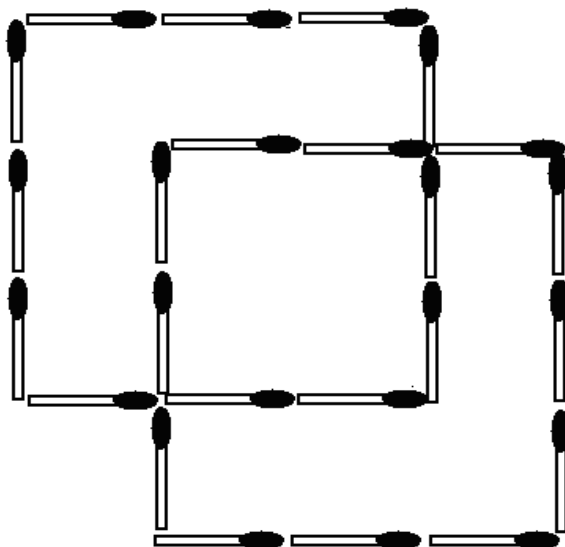

2.25. LA IGLESIA

Vamos a mover 5 Fósforos para transformar esta iglesia en tres cuadrados

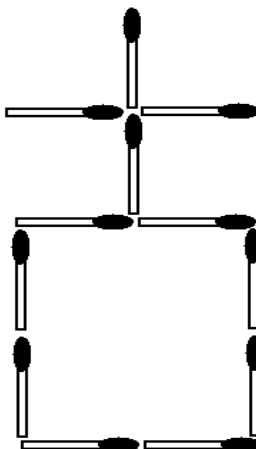



Juegos Matemáticos I

SOLUCIÓN

La solución es la siguiente

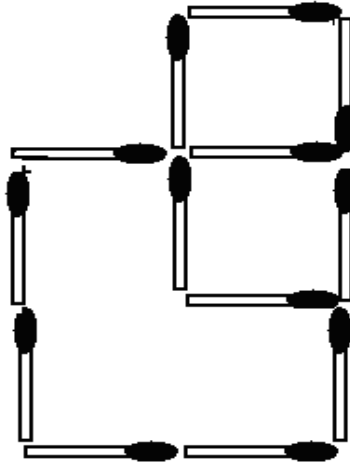

III. ARITMETICA CON PALITOS

3.1. AGREGUE TRES PALITOS

Agregue tres palitos para hacer correcta la suma



Juegos Matemáticos I

$$\begin{array}{r} 219 \\ + 345 \\ \hline 557 \end{array}$$

SOLUCIÓN

La solución es la siguiente

$$\begin{array}{r} 219 \\ + 348 \\ \hline 567 \end{array}$$



Juegos Matemáticos I

3.2. OTRA SUMA

Quítale tres palitos para que la suma sea correcta

$$\begin{array}{r}
 3852 \\
 + 9798 \\
 \hline
 16426
 \end{array}$$

SOLUCION

$$\begin{array}{r}
 3852 \\
 + 3376 \\
 \hline
 16426
 \end{array}$$



3.3. SIGAMOS QUITANDO PALITOS

Ahora quitando tres palitos de fósforo, encontrar la suma correcta.

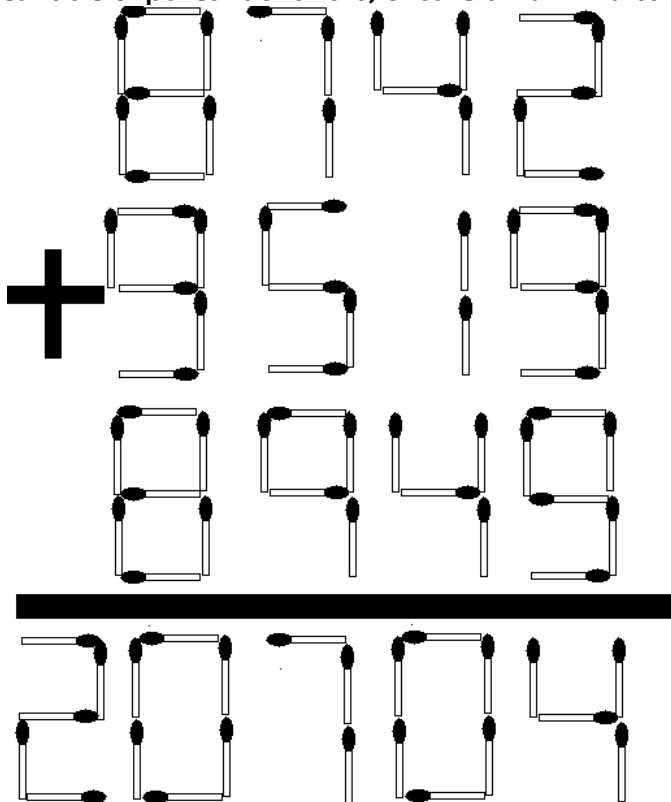

SOLUCIÓN

La solución es de la siguiente manera



Juegos Matemáticos I

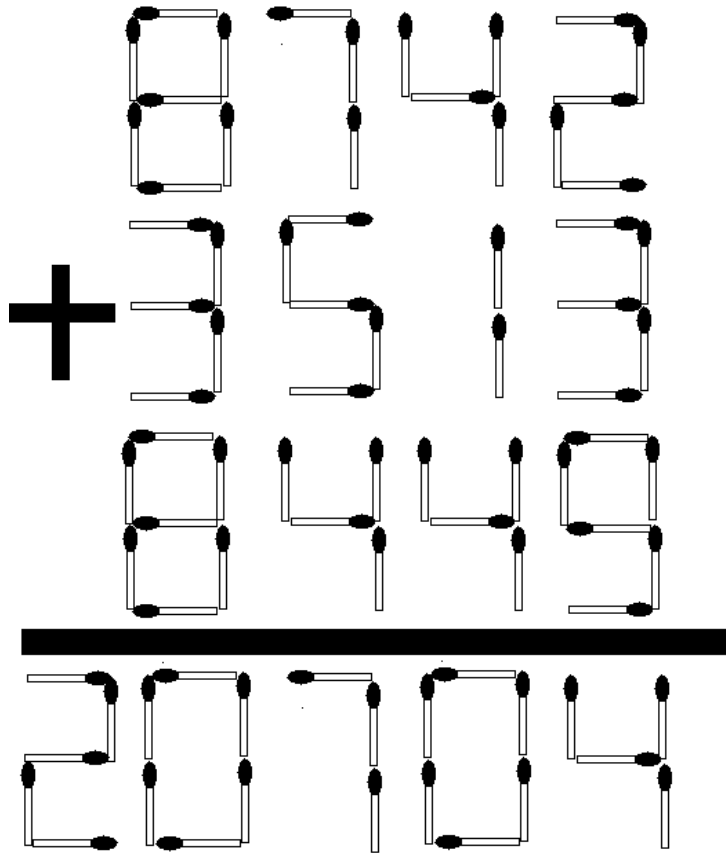

3.4. QUITEMOS TRES PALITOS

Quitemos tres palitos para que la resta sea correcta



Juegos Matemáticos I

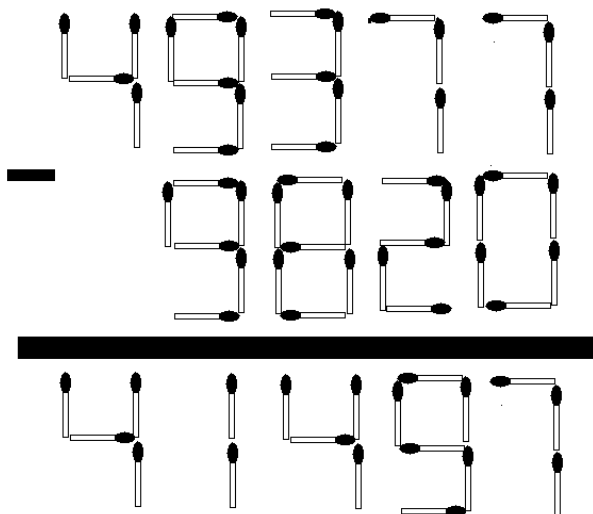

SOLUCIÓN

Quitamos los palitos así:

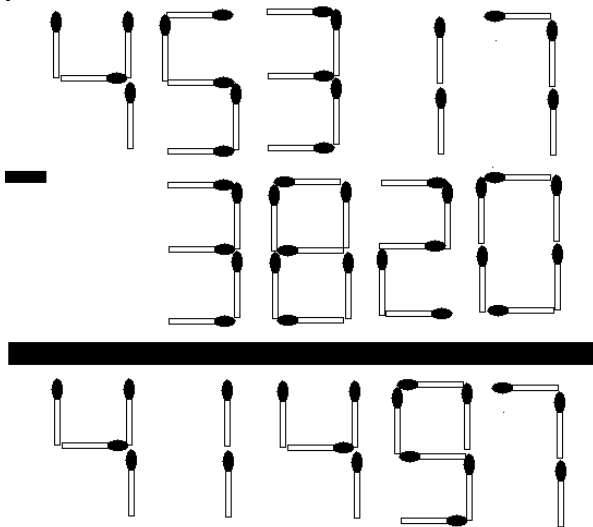



3.5. AUMENTANDO TRES

Ahora el problema nos dice que aumentemos tres palitos para que la resta sea correcta

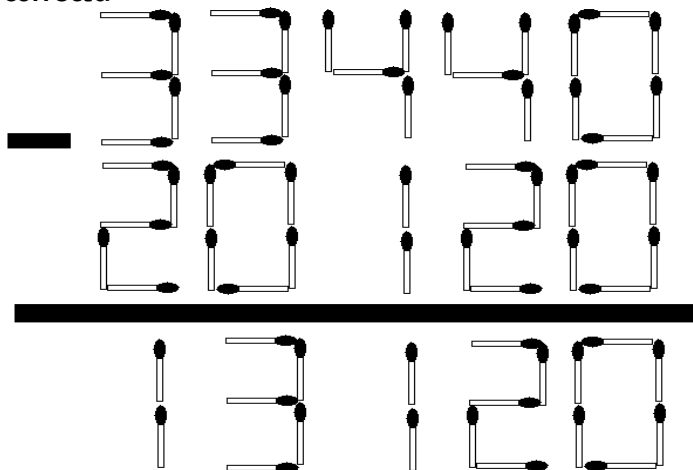

SOLUCIÓN

La solución es la siguiente

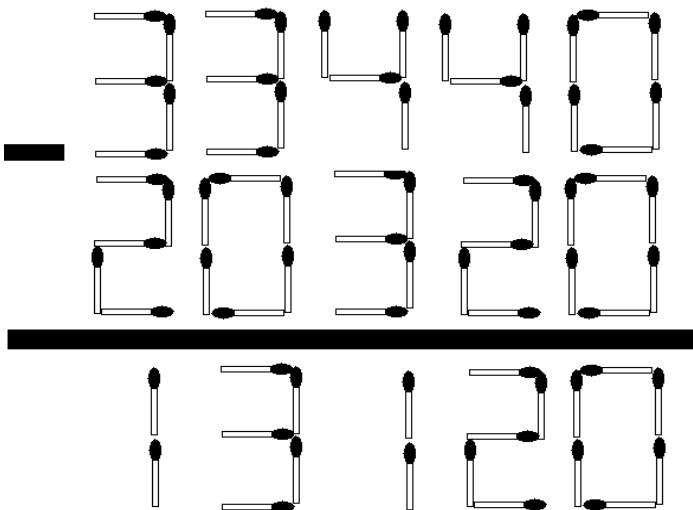



3.6. AHORA CON CINCO PALITOS

Ahora tenemos que aumentar cinco palitos para que la resta sea correcta

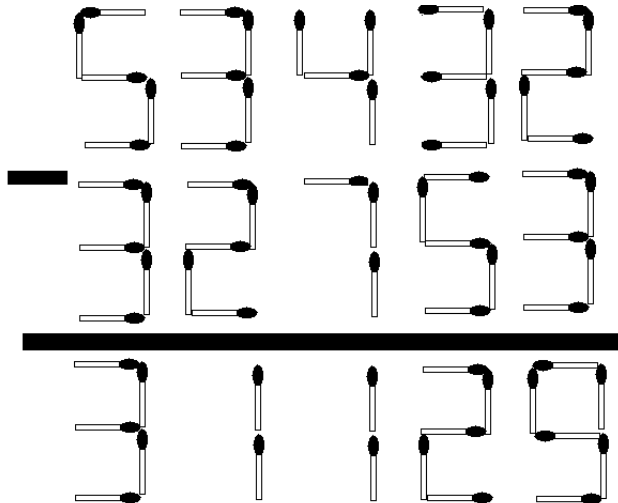

SOLUCIÓN

La solución es la siguiente



Juegos Matemáticos I

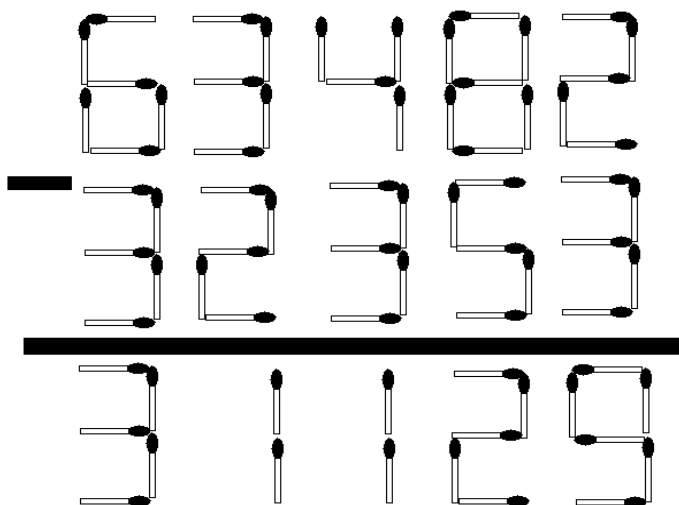

3.7. CON SEIS ES MAS DIFÍCIL

Quitamos seis palitos para que la resta este correcta

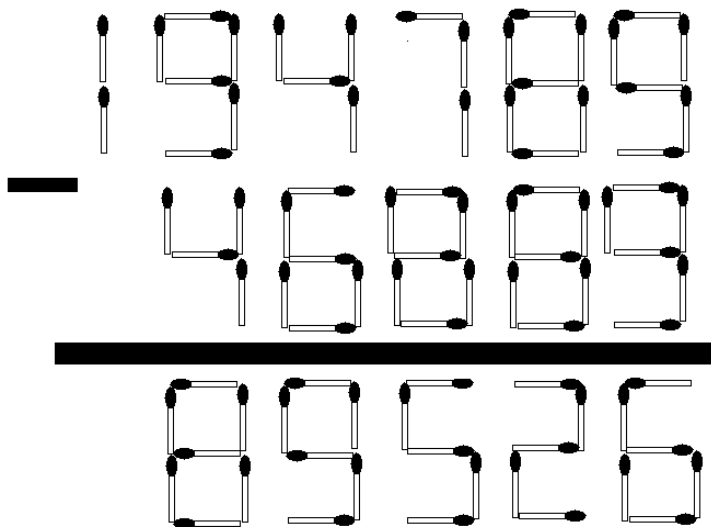

SOLUCIÓN

La solución es la siguiente

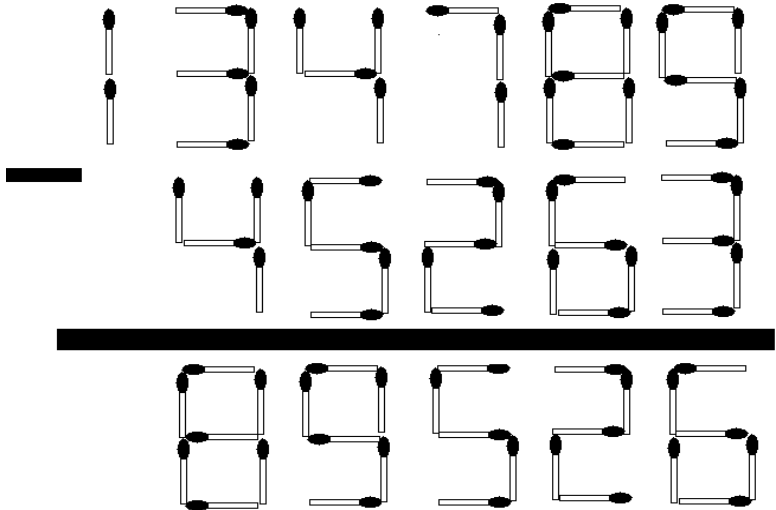

3.8. CUATRO PALITOS

Aumentemos cuatro palitos para que la multiplicación este correcta



Juegos Matemáticos I

$$\begin{array}{r}
 4581 \\
 \times 223 \\
 \hline
 13511 \\
 + 9074 \\
 \hline
 101751
 \end{array}$$

SOLUCIÓN

La solución es la siguiente



Juegos Matemáticos I

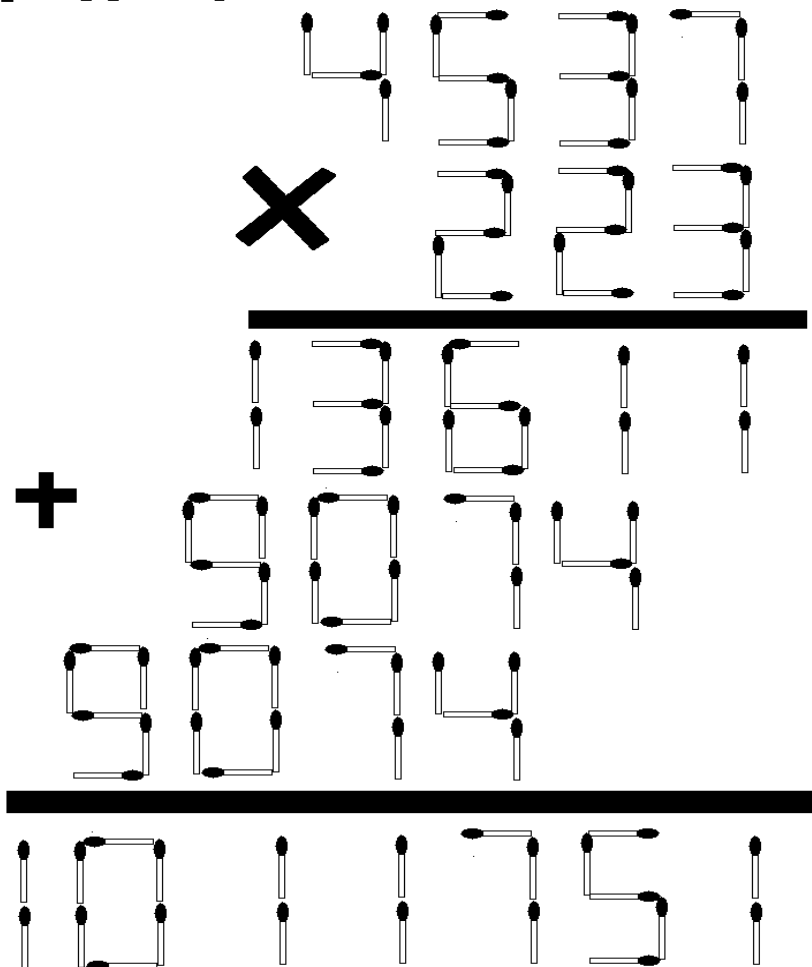

3.9. OTRA MULTI

Moviendo solo dos palitos o quitando dos palitos has que la multiplicación sea correcta



Juegos Matemáticos I

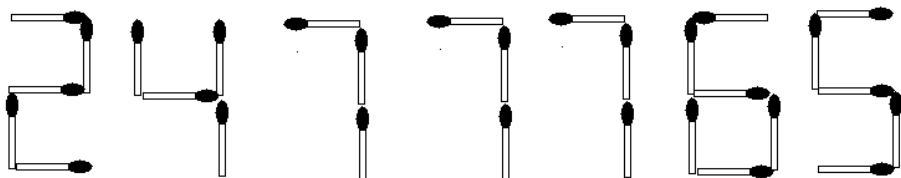
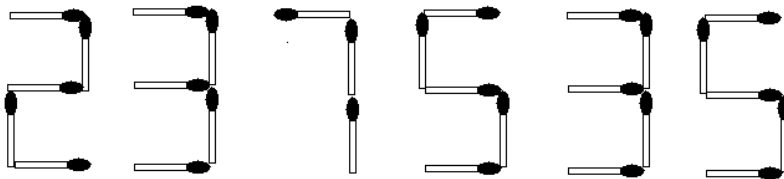
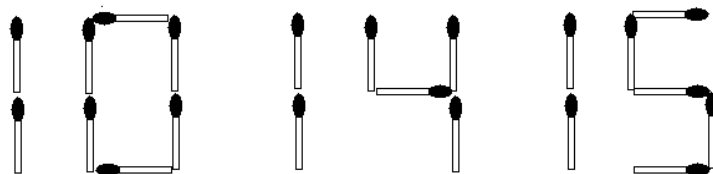
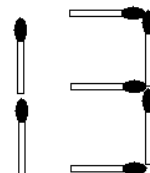
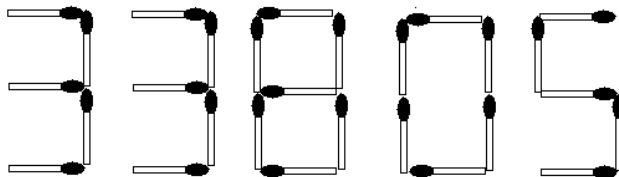

SOLUCIÓN

La solución es la siguiente



Juegos Matemáticos I

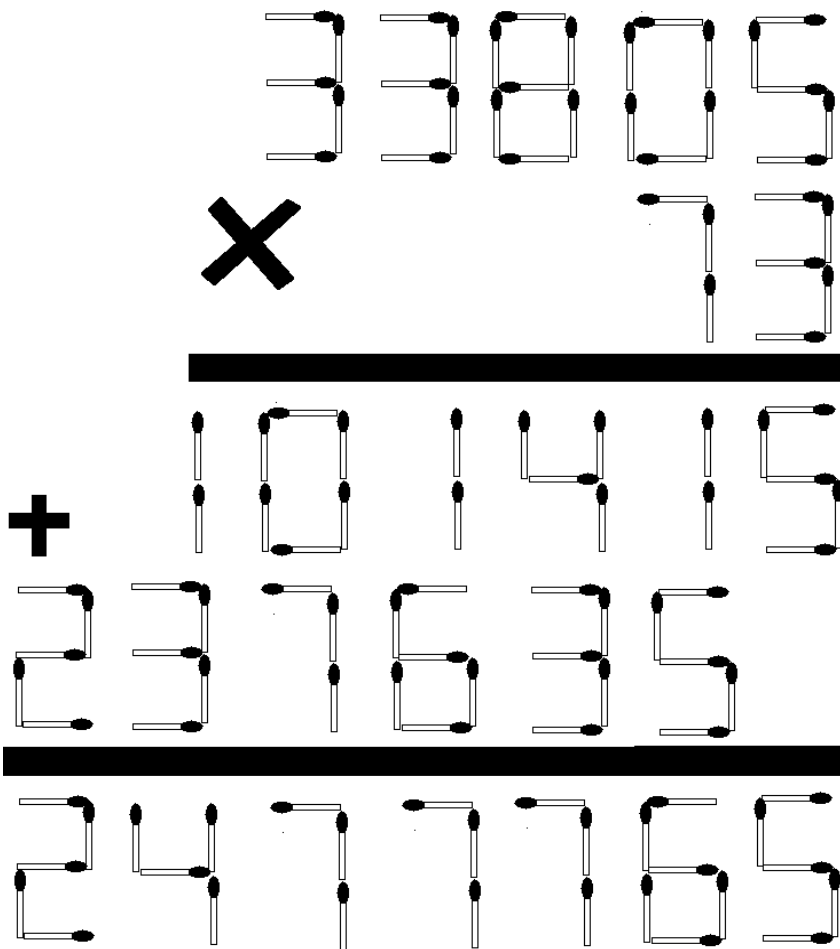

3.10. CINCO PALITOS

Quitar cinco palitos de fósforo para que la multiplicación sea la correcta



Juegos Matemáticos I

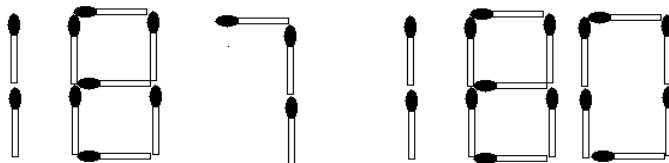
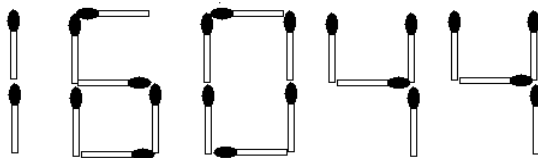
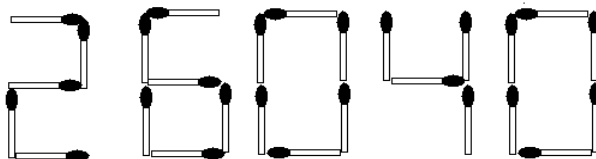
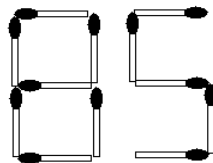
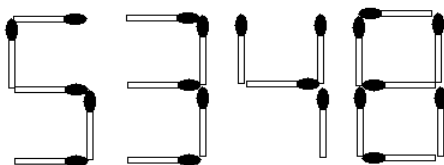

SOLUCIÓN

La solución es la siguiente



Juegos Matemáticos I

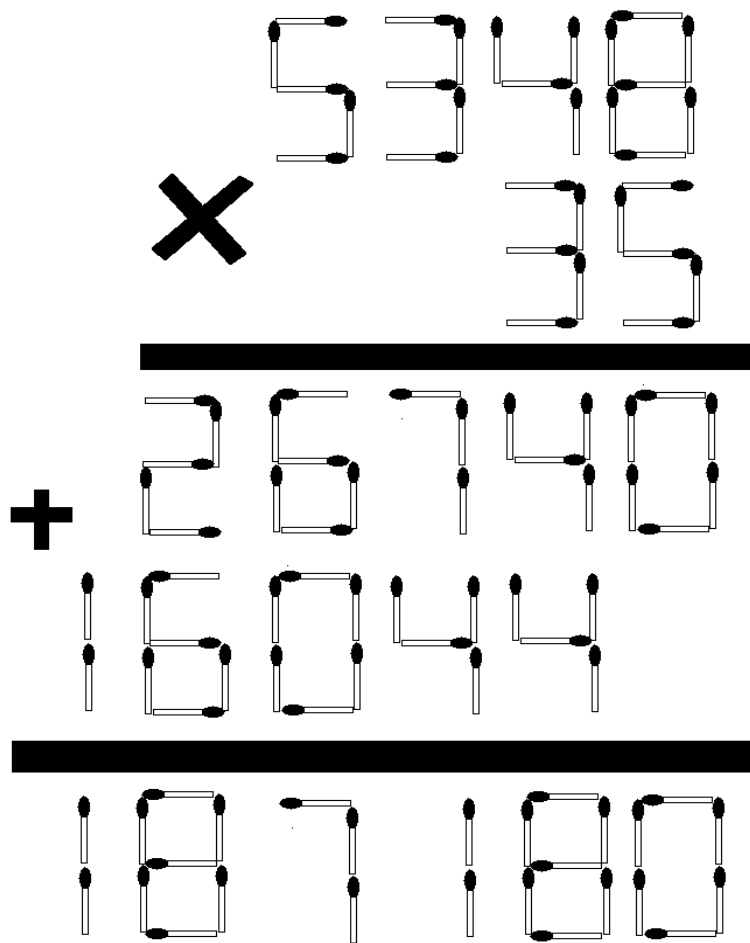

3.11. DIVISIÓN CORRECTA

Quitar cuatro palitos para que la división sea correcta



Juegos Matemáticos I

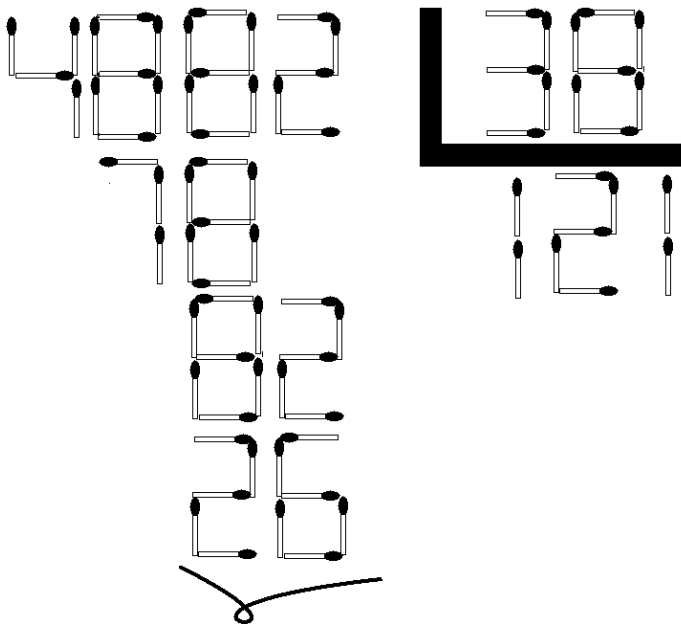

SOLUCIÓN

La solución es la siguiente



Juegos Matemáticos I

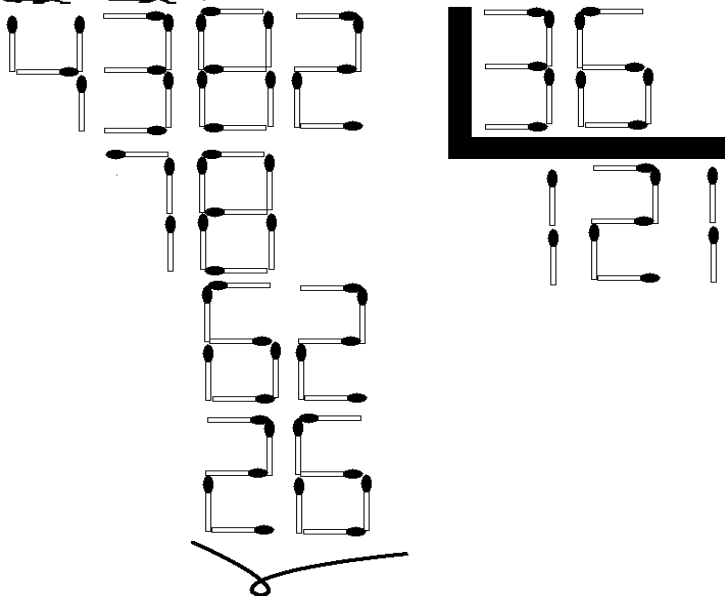

3.12. OTRA DIVI

Quitar seis palitos para que la división sea correcta

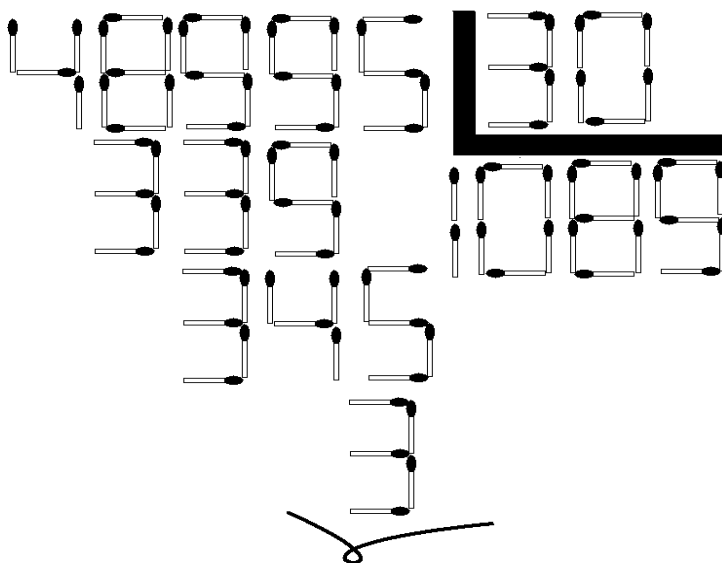



SOLUCIÓN

La solución es la siguiente

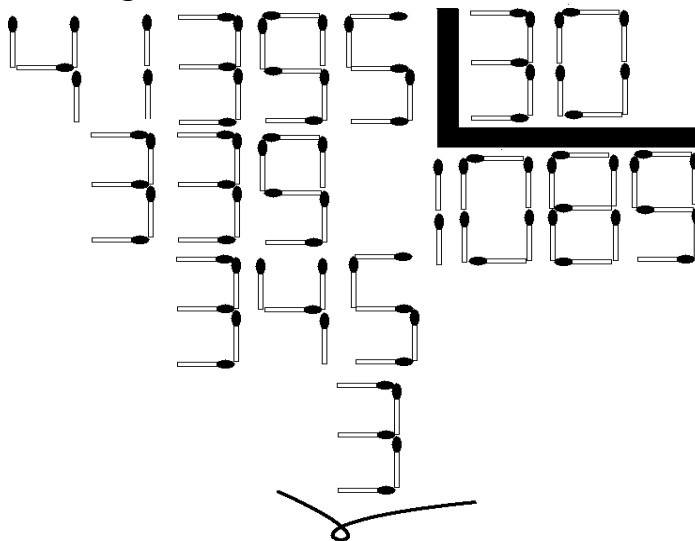

3.13. QUITAR SEIS PALITOS

Quitar seis palitos para que la división sea correcta



Juegos Matemáticos I

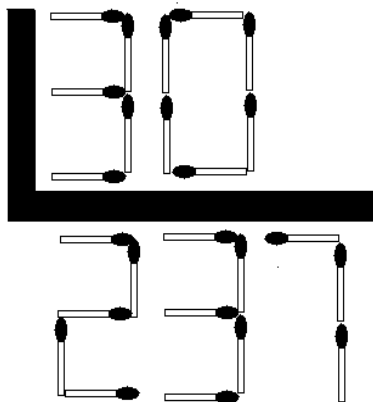
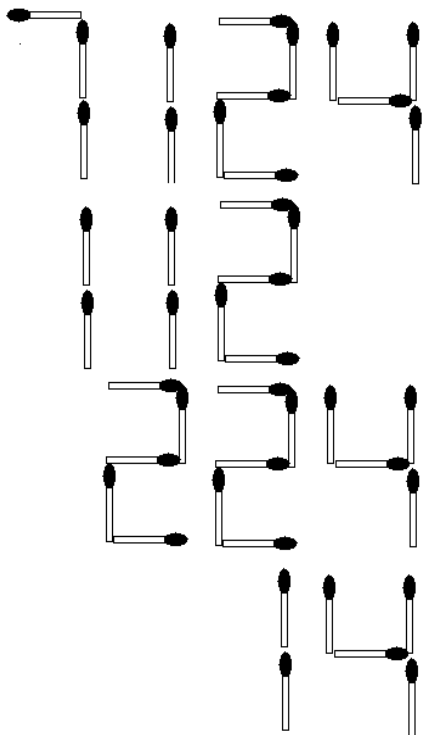

VIII. LOS PALITOS MÁGICOS

8.1. ¿CUANTAS FÓSFOROS QUEDAN?

Necesitas dos cajas de Fósforos que sean diferentes y para poder explicar el juego las vamos a llamar caja "A" y "B". Antes de empezar debes de colocar 30 Fósforos en la caja "a" y 29 en la "b", una vez hecho esto entrega las cajas a un amigo y dile que retire un número igual de Fósforos de ambas cajas y las guarde en el bolsillo, luego que quite de la caja "a" el número que se te ocurra y las vuelva a guardar en el bolsillo, que vacíe el resto de Fósforos y las cuente. Ahora que retire de la caja "b" el mismo número de Fósforos que acaba de contar de la caja "a" que las guarde en el bolsillo (las de la caja "a" y las de la "b") y que cierre la caja "b". Todo esto lo has hecho de espaldas y la sorpresa viene cuando al darte la vuelta le dices las Fósforos que quedan en la caja "b".

SECRETO:

En la caja "b" quedan tantas Fósforos menos una de las que mandaste retirar de la caja "a" en la segunda ocasión. Si se te ocurrió decir el 10 pues quedarán 9 Fósforos. Increíble ¿verdad?

XI. CONSTRUYENDO CON PALITOS

11.1. LOS SEIS PALITOS

Con seis palitos iguales formar cuatro triángulos equiláteros

SOLUCION

Formar un tetraedro

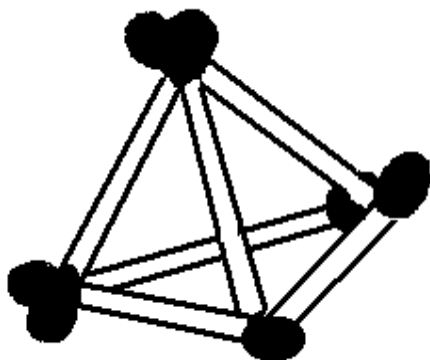

La mayoría de la gente trata de hallar la solución en un plano como esto es imposible no logra encontrarla

11.2. SIETE MAS SIETE

A siete palitos de fósforo debemos añadirle otros siete de tal forma que obtengamos ocho

La respuesta es la siguiente:

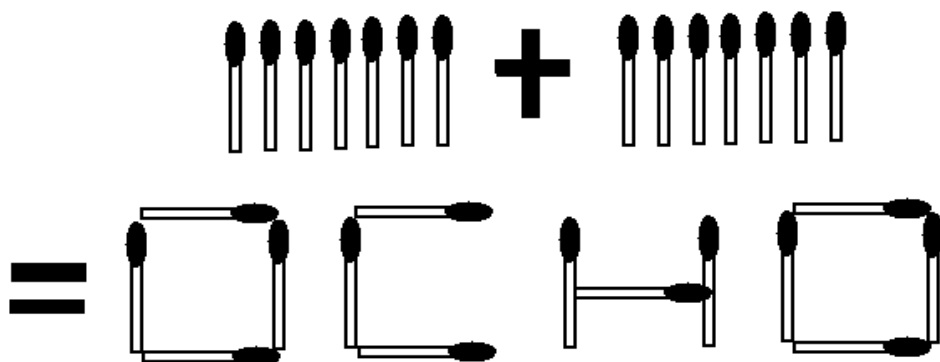

11.3. LOS SEIS CUADRADOS

Formar con 12 fósforos 6 cuadrados iguales.

SOLUCION

Formar un cubo

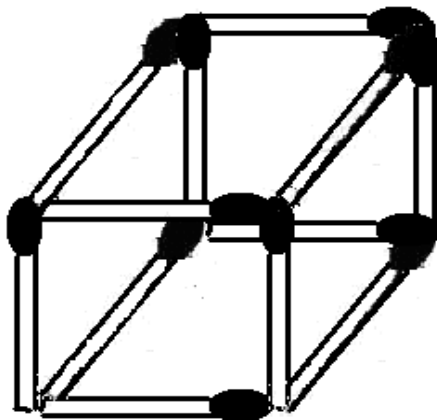

11.4. **LOS CUATRO CUADRADOS** (Solución personal)

11.5. **LOS TRES CUADRADOS** (Solución personal)

11.6. CON TRES RAYAS

¿Sabría usted, dibujar un cuadrado con tres palitos de fósforo iguales?

SOLUCION

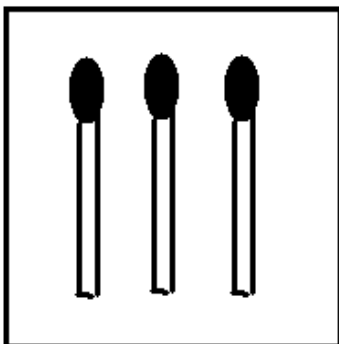

OTRA SOLUCIO ES IV PORQUE IV ES EL CUADRADO DE 2

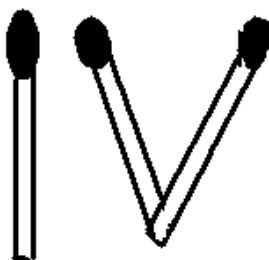

11.7. ¡CUIDADDO! NO TE QUEMES

Hacer un cubo con 5 fósforos sin romperlos ni doblarlos

SOLUCION

8 ES IGUAL A 2 ELEVADO AL CUBO

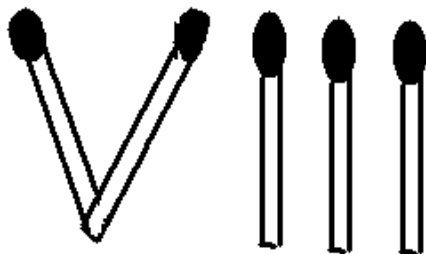

11.8. CONVERTIR TRES EN CUATRO

Sin romperse mucho la cabeza, y sin romper ningún fósforo convierta tres fósforos en cuatro.

SOLUCION

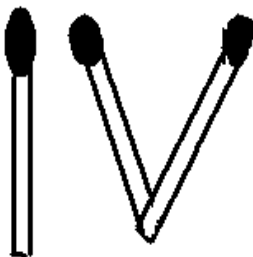

TAMBIEN

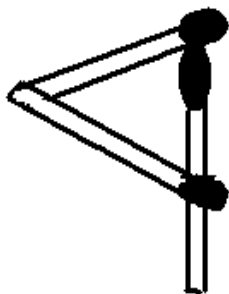

11.9. EN CUATRO PIEZAS IDENTICAS

Aumentando ocho palitos de fósforo divide la figura en cuatro piezas idénticas.

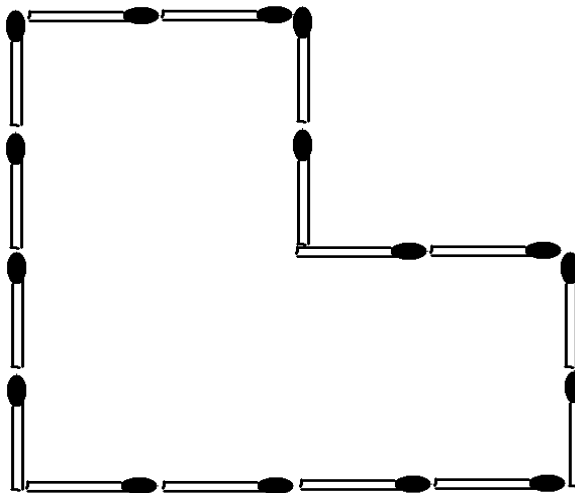

SOLUCIÓN

La solución es la siguiente

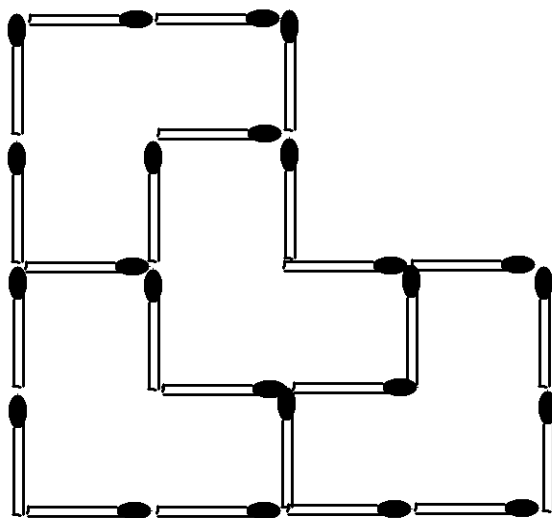

11.10. DIEZ PALOS DE FOSFORO SEPARADOS

Poner en fila diez palitos de fósforo separados uno del otro luego tratar de formar cinco cruces, contando de uno a tres y se cruza el palito. El palito que se levanta para empezar a contar, y cruzando en el tercero no se cuenta.

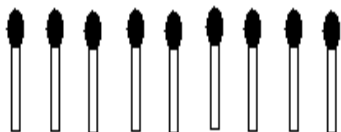

(Entran así)

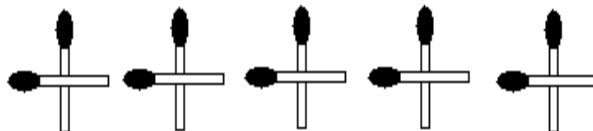

(Deben quedar así)

SOLUCIÓN

La solución es la siguiente.

Empiece a formar las cruces siguiendo el orden de los palos marcados con un número.



Juegos Matemáticos I

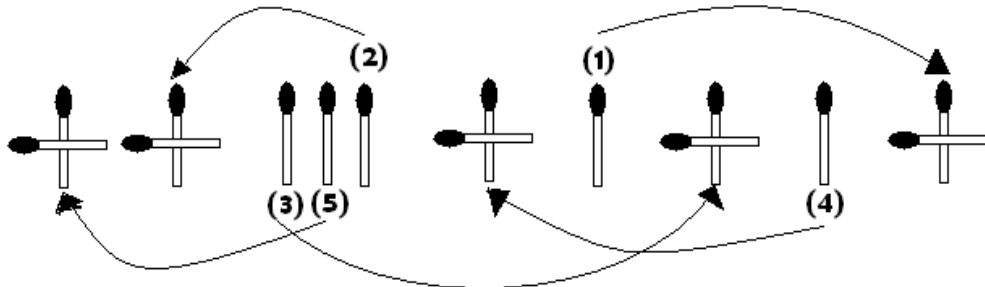

11.11. CIENTO CUARENTA

Con siete palitos de fósforo formar la figura del dibujo; luego moviendo tres palitos formar el número ciento cuarenta.

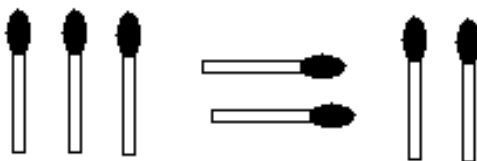

SOLUCIÓN

Se colocan los palitos de fósforo de la siguiente manera y se dice ciento cuarenta y uno menos uno es ciento cuarenta

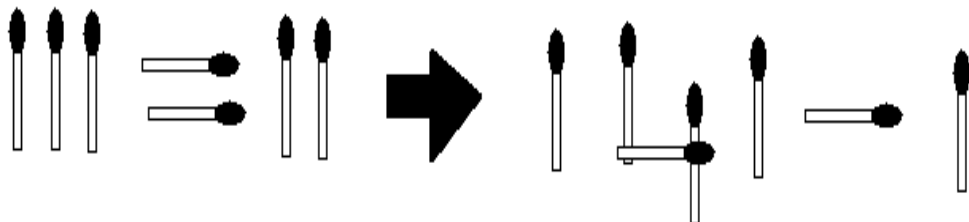

11.12. CUADRADO ACHICADO

Con cuatro palitos de fósforo hacer un cuadrado; ahora achicado sin cruzar los palitos



Juegos Matemáticos I

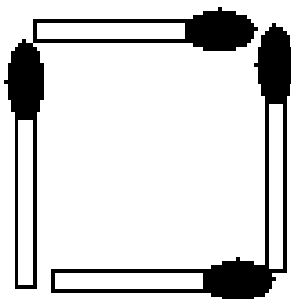

SOLUCIÓN

Se colocan los palitos de fósforo de la siguiente manera

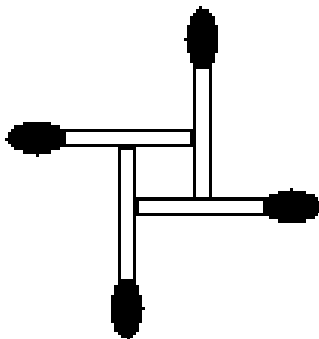

11.13. CON 32 PALITOS

Con treinta y dos palitos de fósforo formar el siguiente dibujo y contar doce, vertical y horizontalmente; Luego sacar cuatro palitos y seguir contando doce, vertical y horizontalmente, los cuatro palitos que se sacan ya no valen; el resto se pueden acomodar como quiera, en solo cuatro movimientos.



Juegos Matemáticos I

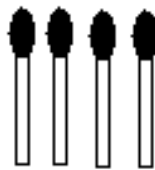
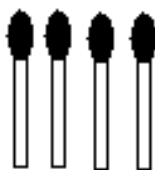
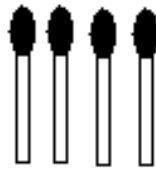
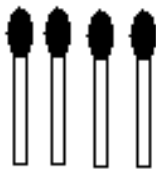
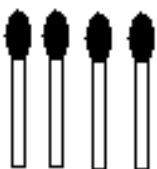
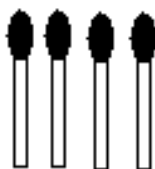

SOLUCIÓN

Se sacan los cuatro palitos marcados y de los grupos en que quedan tres, se pasa un palito para cada esquina.



Juegos Matemáticos I

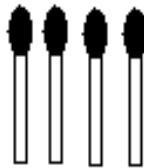
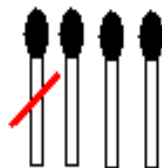
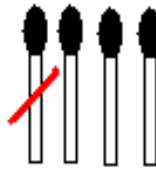
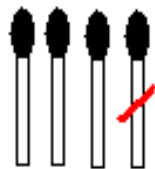
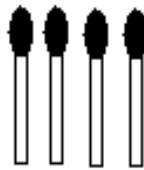
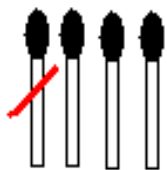
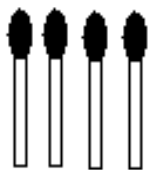

BIBLIOGRAFIA

- 🍏 Perelman Yacov, “Matemática recreativa” Editorial Mir
- 🍏 Sadosky Manuel, “Matemática recreativa”
- 🍏 Carlos Marht, “Problemas para resolver”
- 🍏 Guzmán Miguel “Juegos Matemáticos”
- 🍏 Lloyd Sam, “Procreative Puzzles and Games”



Jugando con



Fosforitos

-  **Historia de los fosforos**
-  **Cajitas magicas**
-  **Palitos geometricos**
-  **Construyendo con palitos**
-  **El nim**
-  **Palitos montoneros**
-  **El nimbi**
-  **Sumando con palitos**
-  **Los palitos magicos**
-  **El palito loco**

Freddy Canaviri P.

